

Renati Des Cartes
Principiorum philosophiae
pars I et II, more geometrico
demonstratae , per
Benedictum de Spinoza, ...
[...]

Spinoza, Baruch (1632-1677). Auteur du texte. Renati Des Cartes Principiorum philosophiae pars I et II, more geometrico demonstratae , per Benedictum de Spinoza,... Accesserunt ejusdem Cogitata metaphysica.... 1663.

1/ Les contenus accessibles sur le site Gallica sont pour la plupart des reproductions numériques d'oeuvres tombées dans le domaine public provenant des collections de la BnF. Leur réutilisation s'inscrit dans le cadre de la loi n°78-753 du 17 juillet 1978 :

- La réutilisation non commerciale de ces contenus ou dans le cadre d'une publication académique ou scientifique est libre et gratuite dans le respect de la législation en vigueur et notamment du maintien de la mention de source des contenus telle que précisée ci-après : « Source gallica.bnf.fr / Bibliothèque nationale de France » ou « Source gallica.bnf.fr / BnF ».

- La réutilisation commerciale de ces contenus est payante et fait l'objet d'une licence. Est entendue par réutilisation commerciale la revente de contenus sous forme de produits élaborés ou de fourniture de service ou toute autre réutilisation des contenus générant directement des revenus : publication vendue (à l'exception des ouvrages académiques ou scientifiques), une exposition, une production audiovisuelle, un service ou un produit payant, un support à vocation promotionnelle etc.

[CLIQUER ICI POUR ACCÉDER AUX TARIFS ET À LA LICENCE](#)

2/ Les contenus de Gallica sont la propriété de la BnF au sens de l'article L.2112-1 du code général de la propriété des personnes publiques.

3/ Quelques contenus sont soumis à un régime de réutilisation particulier. Il s'agit :

- des reproductions de documents protégés par un droit d'auteur appartenant à un tiers. Ces documents ne peuvent être réutilisés, sauf dans le cadre de la copie privée, sans l'autorisation préalable du titulaire des droits.

- des reproductions de documents conservés dans les bibliothèques ou autres institutions partenaires. Ceux-ci sont signalés par la mention Source gallica.BnF.fr / Bibliothèque municipale de ... (ou autre partenaire). L'utilisateur est invité à s'informer auprès de ces bibliothèques de leurs conditions de réutilisation.

4/ Gallica constitue une base de données, dont la BnF est le producteur, protégée au sens des articles L341-1 et suivants du code de la propriété intellectuelle.

5/ Les présentes conditions d'utilisation des contenus de Gallica sont régies par la loi française. En cas de réutilisation prévue dans un autre pays, il appartient à chaque utilisateur de vérifier la conformité de son projet avec le droit de ce pays.

6/ L'utilisateur s'engage à respecter les présentes conditions d'utilisation ainsi que la législation en vigueur, notamment en matière de propriété intellectuelle. En cas de non respect de ces dispositions, il est notamment passible d'une amende prévue par la loi du 17 juillet 1978.

7/ Pour obtenir un document de Gallica en haute définition, contacter utilisation.commerciale@bnf.fr.

R 3507

Amsterdam

1663

Spinoza, Baruch, dit Benedictus de

*Renati Des Cartes principiorum
philosophiae pars I. et II.*

1248

9/10

64 0.23.05

R 1105
A

505

RENATI·DES·CARTES
P R I N C I P I O R U M
P H I L O S O P H I Æ

Pars I, & II,

More Geometrico demonstratæ

P E R
BENEDICTUM de SPINOZA *Amstelodamensis.*

Accesserunt Ejusdem

COGITATA METAPHYSICA,

*In quibus difficiliore, quàm in parte Metaphysices generali, quàm
speciali occurrunt, quæstiones breviter explicantur.*

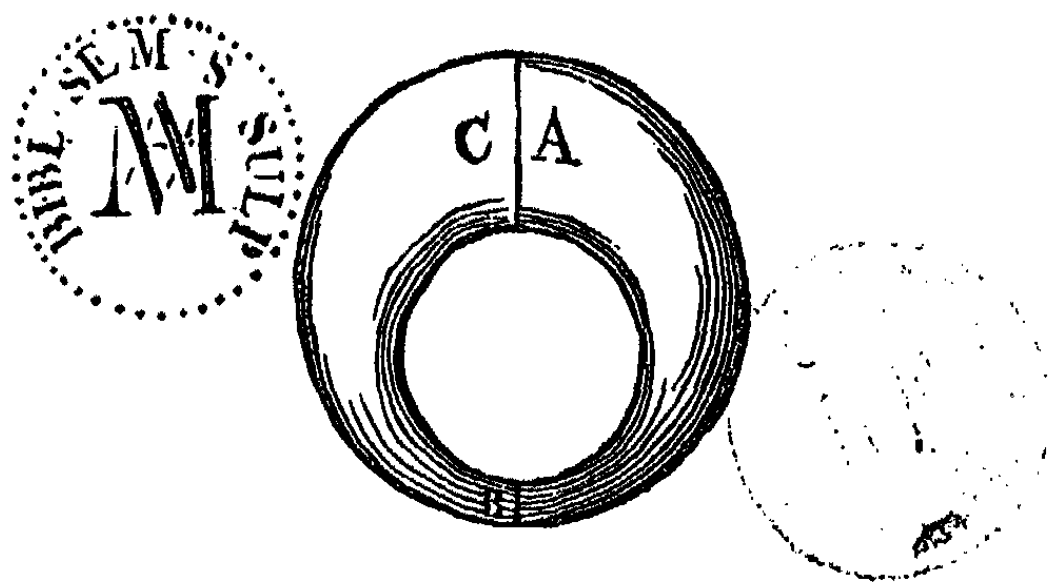

AMSTELODAMI;

*Apud JOHANNEM RIEWERTS, in vico vulgò dicto, de Dirk
van Assen-steeg, sub signo Martyrologii. 1663.*

CANDIDO LECTORI

S. P. D.

LUDOVICUS MEYER.

Mathematicorum in Scientiis investigandis, ac tradendis Methodum, quâ nempe ex Definitionibus, Postulatis, atque Axiomatis Conclusiones demonstrantur, optimam esse tutissimamque veritatis indaganda atque docenda viam, omnium, qui supra vulgus sapere volunt, unanimis est sententia. Et quidem jure merito. Et enim, cum omnis rei ignota certa ac firma cognitio non, nisi ex certò præcognitis, hauriri ac derivari queat, hac necessario ab imo præstrucenda erunt, tanquam stabile fundamentum, cui postmodum, ne sponte subsidat, aut minimo impetu pessum eat, totum cognitionis humana edificium superimponatur. Istius autem nota esse, quæ passim Mathesios cultoribus nomine Definitionum, Postulatorum, atque Axiomatum venire solent, nemini dubium esse poterit, qui nobilem istam disciplinam a limine tantum salutaverit. Definitiones enim nihil aliud sunt, quàm terminorum atque nominum, quibus res tractanda designantur, apertissima explanationes: Postulata autem, & Axiomata, seu communes animi Notiones adèd clara atque perspicua sunt Enunciationes, ut iis omnes, qui ipsa vocabula solummodo rectè intellexerint, assensum negare nequaquam possint.

Verum enim verò, quamvis hæc ita se habeant, nullas tamen, si Mathematicas excipias, ferè disciplinas eâ Methodo conscriptas reperies; sed aliâ toto pænè celo ab hac diversa, quâ nempe per Definitiones, & Divisiones, inter se continuò concatenatas, atque hinc inde questionibus atque explanationibus

P R Æ F A T I O

cationibus intermixtas, totum absolvitur negotium. Judicarunt enim ferme omnes, ac etiamnum judicant multi, qui scientiis constituendis, conscribendisque animum adjecerunt, Methodum istam Mathematicis disciplinis esse peculiarem, reliquasque omnes illam respuere, atque aspernari. Unde factum, ut, quacunque in medium adducunt, nullis apodicticis rationibus demonstrarent, sed tantum verisimilitudinibus, probabilibusque argumentis adstruere contentur, magnam eâ ratione magnorum librorum farraginem in lucem protrudentes, in quibus nihil stabilis invenias atque certi; sed omnia contentionis atque dissidii plena, & quod ab uno ratiunculis quibusdam levibus utcunque confirmatum est, mox ab alio confutatum, ac iisdem armis dirutum atque dissectum: adeo ut immota veritatis avida mens, ubi tranquillum studii sui stagnum, quod tunc & prospero cursu trajicere, ac quo trajecto tandem optato cognitionis portu potiri posset, invenire putarât, in opinionum impetuoso se fluctuantem videat mari, ac tempestatibus contentionum undique circumcinctam, incertitudinumque fluctibus indesinenter, sine ulla ex iis unquam emergendi spe, jaçtatam atque abreptam.

Non defuere tamen aliqui, qui ab his seorsim senserunt, atque hanc miseram Philosophia sortem miserati, ab ista communi, & ab omnibus trita scientias tradendi via recesserunt, ac novam eamque sanè arduam multisque difficultatibus scatentem ingressi sunt, ut reliquas, ultra Mathesin, Philosophia partes Methodo atque certitudine mathematica demonstratas posteritati relinquerent. Quorum alijam receptam, & in scholis doceri solitam, alii novam, proprio Marte adinventam, istum in ordinem redegerunt Philosophiam, atque orbi literario propinarunt. Et, quamvis diu multisque labor isse irritò successu susceptus fuerit, exortum tamen fuit tandem splendidissimum illud sæculi nostri jubar Renatus Des Cartes, qui postquam in Mathesi quicquid veteribus inaccessible fuerat, quicquid insuper à Coætaneis suis desiderari posset, nova Methodo e tenebris in lucem protraxerat, Philosophia fundamenta inconcussa eruit, quibus plurimas veritates ordine ac certitudine Mathematica superstrui posse, & ipse revera demonstravit. & omnibus, qui illius scriptis nunquam satis laudandis animum sedulò applicuerunt, luce Meridiana clarius apparet.

*Et quamvis Nobilissimi atque Incomparabilis hujus Viri scripta Philosophica Mathematicam demonstrandi rationem ac ordinem continent, non
tamen*

tamen ista communi, ac in Elementis Euclideanis, ceterisque Geometris usitata, qua nempe præmissis Definitionibus, Postulatis ac Axiomatibus Propositiones earumque Demonstrationes subjunguntur, exarata sunt; sed alia multùm ab hac diversa, quam ipse, & veram optimamque ad docendum viam, & Analyticam vocat. Duplicem enim in fine Responsi. ad secund. Objection. apodicticè demonstrandi rationem agnoscit; unam per *Analysin*, quæ veram viam ostendit, per quam res methodicè, & tanquam à priori inventa est, &c. alteram per *Synthesin*, quæ utitur longâ definitionum, petitionum, axiomatum, theorematum, & problematum serie, ut si quid ipsi ex consequentibus negetur, id in antecedentibus contineri statim ostendat, sicque à lectore quantumvis repugnante ac pertinaci assensionem extorqueat. &c.

Verumtamen, licet in utraque demonstrandi ratione certitudo, quæ extra omnem dubitationis aleam posita est, reperiat, non omnibus utraque æquè utilis atque commoda existit. Plurimi enim Mathematicarum scientiarum plane rudes, adeoque Methodi, qua illa conscriptæ sunt, Synthetica, & qua inventæ sunt, Analytica prorsus ignari, res, quæ his in libris pertractantur, apodicticè demonstratas, nec sibi met ipsis assequi, nec aliis exhibere queunt. Unde factum, ut multi qui aut cæco impetu abrepti, aut aliorum auctoritate ducti, Cartesiano nomen dederunt, ejus sententiam, atque dogmata tantummodò memoriæ impresserunt, ac, ubi de iis sermo incidit, solùm effutire, multaque de istis garrere, nihil autem demonstrare sciant, quemadmodum olim fuit & adhuc hodie Peripateticæ Philosophiæ addictis solenne est. Quocirca, ut his aliquid subsidii adferretur, sæpe numero optavi, aliquem tam Analytici, quàm Synthetici ordinis peritum, ac in scriptis Cartesii apprimè versatum; illiusque Philosophiæ penitus gnarum, manum operi admoveere, & quæ ille ordine Analytico conscripserat, in Syntheticum redigere, ac meæ Geometris familiari demonstrare velle. Inò ipse, quamvis meæ tenuitatis abundè conscius, ac tanto operi longè impar sim, id ipsum tamen prestare sæpe in animum meum induxi, quin etiam aggressus fui: sed alia, quibus sæpissimè distrabor, mihi illud peragendi viam obseferunt occupationes.

Gratissimum itaque mihi accidit ex Authore nostro intelligere, se discipulo cuidam suo, dum eum, Cartesii Philosophiam doceret,

P R Æ F A T I O

Secundam Principiorum partem integram, ac partem Tertie, more illo Geometrico demonstratas, nec non precipuas difficilioreſque, quæ in Metaphyſicis ventilantur, quaſtiones, ac à Cartefio nondum enodatas, diſtaſſe: atque hac unâ, à ſe correſta, atque auſta ut lucem aſpicerent, amicis id ſummopere expetentibus atque extorquentibus, conceſſiſſe: Unde etiam ego idem id probavi, ſimulque operam meam, ſi ea in edendo egeret, ex animo obtuli, ac ſuaſi præterea, imo rogavi, ut primam quoque Principiorum partem ſimilem redigeret in ordinem, ac his præmitteret, quò ab oſores hoc modo diſpoſita, & melius intelligi, & magis placere poſſet; quod, cum ſumma ratione niti videret, & amici precibus, & lætoris utilitati denegare noluit; meiſque inſuper curis totum tam impreſſionis, cum procul ab urbe ruri degat, adeoque illi ad eſſe non poſſit, quam editionis negotium commiſit.

Hæc igitur ſunt, qua tibi, candide Lætor, damus hoc in libello: nempe Renati Des Cartes primam & ſecundam Principiorum Philoſophia partes, unâ cum fragmento tertie, quibus noſtri Authoris Cogitata Metaphyſica, nomine Appendicis, ſubjunximus. At verò primam Principiorum partem cum hic & vos dicimus, & libelli Titulus promittat, id non ita intellectum volumus, ac ſi omnia, quæ in ea à Cartefio diſta ſunt, hic Geometrico ordine demonſtrata exhiberentur: ſed tantum denominationem à potiori fuiſſe deſumptam, adeoque præcipua, qua ad Metaphyſicam ſpectant, & in Meditationibus ſuis tractavit Cartefius (cæteris omnibus, qua ſunt Logicæ conſiderationis, & tantum hiftoricè narrantur ac recensentur, prætermiſſis) inde eſſe decerpta, qua etiam quò faciliùs abſolveret Author, huc verbotenus ferè omnia illa, qua ſub finem Reſp. ad ſecund. Object. Geometrico ordine diſpoſita habet Cartefius, tranſtulit; omnes quidem illius Deſinitiones præmittendo, ac Propositiones ſuis inſerendo; At Axiomata non continuo Deſinitionibus ſubnectendo; ſed poſt quartam demum Propositionem interponendo, eorumque ordinem, quò faciliùs demonſtrari poſſent, immutando, ac quadam, quibus nonegebat, omittendo. Et quamvis hæc Axiomata (ut etiam habet ipſe Cartefius poſtulat. 7.) inſtar Theorematum demonſtrari, ac etiam concinnius nomine Propositionum venire poſſe, Authorem noſtrum non fugiat, noſque etiam, ut id effectum daret, petierimus,
majora

P R Æ F A T I O.

majoratamen, quibus est implicitus, negotia ei tantum diuarum, quibus hoc opus absolvere coactus fuit, septimanarum ocium concesserunt, adeoque in causa fuere, quò minus & suo & nostro desiderio satisfacere potuerit: sed brevem dumtaxat subnectens explicationem, qua demonstrationis vicem subire potest, majorem ac omnibus numeris absolutam in aliud tempus rejecerit; si fortè post hanc distractam impressionem nova adornaretur, ad quam augendam conabimur etiam ab ipso impetrare, ut rotam tertiam Partem de Mundo aspectabili (cujus tantum adjunximus fragmentum, cum Author hic institutioni finem imposuerit, & nos eo, quantumcunque sit, lectorem privare noluerimus) absolvat. Atque hoc ut debito modo perficiatur, hinc inde in secundà Parte quadam de Fluidorum natura & proprietatibus Propositiones interspargenda erunt, quod ut Author tum exsequatur, pro virili adnitar.

Nec tantum in Axiomatibus proponendis, explicandisque; sed etiam in ipsis Propositionibus, caterisque Conclusionibus demonstrandis a Cartesio sapissimè recedit, ac Apodeixi, longè ab illius diversa, utitur noster Author. Quod sanè nemo ita interpretetur, ac si clarissimum illum Virum in iis corrigere vellet: sed eum in finem tantum factum putet, ut suum jam receptum ordinem melius retinere posset, nec Axiomatum numerum nimium augetet. Qua eadem etiam de causa quamplurima, qua Cartesius sine ulla demonstratione proposuit, demonstrare, & qua planè pratermisit, addere coactus fuit.

Animadverti tamen vel imprimis velim in his omnibus, nempe tam in I & 2 Princip. partibus, ac fragmento tertie, quàm in Cogitatis suis Metaphysicis Authorem nostrum meras Cartesii sententias, illarumque demonstrationes, prout in illius scriptis reperiuntur; aut quales ex fundamentis ab illo jactis per legitimam consequentiam deduci debebant, proposuisse. Cum enim discipulum suum Cartesii Philosophiam docere promisisset, religio ipsi fuit, ab ejus sententia latum unguem discedere, aut quid, quod ejus dogmatibus aut non responderet, aut contrarium esset, dictare. Quamobrem judicet nemo, illum hic, aut sua, aut tantum ea, qua probat, docere. Quamvis enim quadam vera judicet, quadam de suis addita fateatur; multa tamen occurrunt, qua tanquam falsa rejicit, & à quibus longè diversam fovet sententiam.

P R Æ F A T I O.

tiam. Cujus nota inter alia, ut ex multis unum tantum in medium afferam, sunt, quæ de voluntate habentur Schol. Prop. 15. part. 1. Principior. & Cap. 12. part. 2. Appendic. quamvis satis magno molimine atque apparatu probata videantur: Neque enim eam distinctam ab Intellectu, multò minus tali prædictam esse libertate existimat. Etenim in his asserendis, ut ex Dissertat. de Method. part. 4. & Meditat. 2, aliisque locis liquet, tantum supponit, non probat Cartesius, mentem humanam esse substantiam absolutè cogitantem. Cum contra Author noster admittat quidem, in Rerum natura esse substantiam cogitantem: attamen neget illam constituere essentiam Mentis humane, sed statuatur, eodem modo, quo Extensio nullis limitibus determinata est, Cogitationem etiam nullis limitibus determinari; adeoque, quemadmodum Corpus humanum non est absolutè, sed tantum certo modo secundum leges nature extensæ per motum & quietem determinata extensio; sic etiam Mentem sive Animam humanam non esse absolutè, sed tantum secundum leges nature cogitantis per ideas certo modo determinatam cogitationem; quæ necessariò dari concluditur, ubi corpus humanum existere incipit. Ex quâ definitione, non difficile demonstratu esse putat, Voluntatem ab intellectu non distingui, multò minus eâ, quam illi Cartesius adscribit, pollere libertate; quin imò ipsam affirmandi & negandi facultatem prorsus fictitiam; rò autem affirmare & negare nihil præter ideas esse; ceteras vero facultates, ut Intellectum, Cupiditatem, &c. in numerum figmentorum, aut saltem illarum notionum reponi debere, quas homines ex eo, quod res abstractè concipiunt, formaverunt, quales sunt, humanitas, lapideitas, & id genus alia.

Prætereundum etiam hic nequaquam est, in eundem censum venire debere, hoc est, ex Cartesii mente tantum dici, quod aliquibus in locis reperitur, nempe hoc aut illud captum humanum superare. Neque enim hoc ita accipiendum, ac si ex propriâ sententiâ talia proferret noster Author. Judicat enim ista omnia, ac etiam plura alia magis sublimia, atque subtilia non tantum clarè ac distinctè a nobis concipi, sed etiam commodissime explicari posse: si modo humanus Intellectus alia via, quàm quæ a Cartesio aperta, atque strata est, in veritatis investigationem, rerumque cognitionem deducatur: atque adeò scientiarum fundamenta à Cartesio eruta, & quæ
iis

P R Æ F A T I O.

iis ab ipso superadificata sunt, non sufficere ad omnes ac difficillimas, quæ in Metaphysicis occurrunt, quæstiones enodandas atque solvendas: sed alia requiri, si ad illud cognitionis fastigium intellectum nostrum cupimus evehere.

Denique (ut præfandi finem faciam) Lectores non ignorare volumus, omnes hos tractatus, nullum alium in finem, quàm veritatis indagandæ, atque propagandæ, hominesque ad veram ac sinceram Philosophiæ studium incitandi gratiâ, evulgari; adeoque omnes, antequam se lectiõni accingant, ut ex ea uberem, quem cuique ex animo optamus, fructum capere queant, sedulo monitos, ut ommissa quædam suis locis inserant, & menda Typographica, quæ irrepserunt, accurate corrigere velint: talia enim quædam inter ea sunt, quæ obicem ponere possent, quò minus Demonstratiõnis vis, & Authoris mens rectè perciperetur, ut quilibet ex eorum inspectiõne facile deprehendet.

E R R A T A.

Pag. 2. lin. 5. pro *Dignoscere* lege *dignoscere*. pag. 4. lin. penultim. pro *Methodus* lege *Methodi*. pag. 6. lin. 16. pro *poterit*. *Clarasque* lege *poterit*; *clarasque*, pag. 11. lin. 23. pro *existere* lege *esse*. & lin. penultim. & ultim. pro *indubium revocari possit* lege *omnia in dubium revocari possent*. pag. 15. lin. 5. pro *obscure* lege *obscure*. pag. 17. quæ in margine habentur, referantur ad hæc verba: *possum enim cogitationem &c.* pag. 24. lin. 21. pro *impossibilem*. lege *absolutè impossibilem*. pag. 25. lin. 9. pro 7 lege 6. & lin. 20. post *possibilem* adde (*Vide Axiom. 7.*), pag. 31. quæ in margine habentur, referantur ad hæc verba; & *cum omnis deceptio &c.* pag. 28. lin. 5. pro 7 lege 17. pag. 29. lin. 21. pro 10 lege 16. pag. 42. lin. penultim. pro *motu* lege *motu*. pag. 45. lin. 10. pro *si a B versus C* lege *si contrario impulsu*. & lin. 13. pro *motu* lege *modos*. pag. 48. lin. 10. post *essentia* adde (*per corol. prop. 17. part. 1.*) & lin. 13. post *cogitantes* adde (*per prop. 17. part. 1.*) pag. 51. lin. 21. post *spatia*, adde *immediatè sequentia*. pag. 54. lin. 12. pro *A* lege *H*. pag. 62. lin. ult. pro *moveri* lege *moveri*. pag. 66. lin. 7. pro *determinabit* lege *continuo determinabit*. pag. 67. lin. 21. pro *moveri* lege *in directum moveri*. pag. 68. lin. 1. & pag. 72. lin. 4. & pag. 79. lin. 20. post *partem* adde *non vero versus ullam aliam*. pag. 73. lin. 14. pro 4. lege 3. & lin. 21. pro *corol. prop.* lege *corol. 1. prop.* pag. 74. lin. 23. & 24. dele & *quietis*. pag. 80. lin. 13. pro 29. lege 20. pag. 87. lin. 15. pro *sic* lege *si*. pag. 93. lin. antepenult. pro 4. lege 15. pag. 94. in margine pro *negationis* lege *Enunciatiõnis*. pag. 66. lin. 16. pro. *Ei* lege *Si*.

* *

Ad

Ad Librum.

Ingenio seu te natum meliore vocemus,
Seu de Cartesii fonte renatus eas,
Parve Liber, quidquid pandas, id solus habere
Dignus, ab exemplo laus tibi nulla venit.
Sive tuum spectem genium, seu dogmata, cogor
Laudibus Authorem tollere ad astra tuum.
Haecenus exemplo caruit, quod praestitit, at tu
Exemplo haud careas, obsecro parve Liber;
Spinozae at quantum debet Cartesius uni,
Spinoza ut tantum debeat ipse sibi.

I. B. M. D.

I N-

I N D E X

Propositionum, Lemmatum, & Corollariorum,

Quae in 1. 2. & 3. Principiorum Philosophia partibus continentur.

P A R S I.

1. Prop. De nulla re possumus absolute esse certi, quamdiu nescimus nos existere. 11
2. Ego sum debet esse per se notum. 12
3. Ego, quatenus res constans corpore, sum, non est primum, nec per se cognitum. *ibid.*
4. Ego sum non potest esse primum cognitum, nisi quatenus cogitamus. *ibid.*
- Cor. Mens notior est corpore. 13
5. Dei existentia ex sola ejus naturae consideratione cognoscitur. 18
6. Dei existentia ex eo solo, quod ejus idea sit in nobis, à posteriori demonstratur. 19
7. Dei existentia demonstratur etiam ex eo, quod nos ipsi habentes ejus ideam existamus. 20
- Lem. 1. Quod res sua natura perfectior est, eò majorem existentiam, & magis necessariam involvit; & contra, quod magis necessariam existentiam res sua natura involvit, eò perfectior est. 24
- Coroll. Quicquid necessariam existentiam involvit, est Deus. 25
- Lem. 2. Qui potentiam habet se conservandi, ejus natura necessariam involvit existentiam. *ibid.*
- Coroll. Deus potest efficere id omne, quod clare percipimus, prout id ipsum percipimus. 26
8. Mens & corpus realiter distinguuntur. 27
9. Deus est summe intelligens. *ibid.*
10. Quicquid perfectionis in Deo reperitur, à Deo est. 28
11. Non dantur plures Dii. 29
12. Omnia quae existunt, à sola vi Dei conservantur. *ibid.*
- Cor. 1. Deus est omnium rerum Creator. 30
- Cor. 2. Res nullam ex se habent essentiam, quae sit causa cognitionis Dei: sed contra, Deus

- est causa rerum, etiam quoad earum essentiam: *ibid.*
- Cor. 3. Deus non sentit, nec proprie percipit. 31
- Cor. 4. Deus est causalitate prior rerum essentia & existentia. *ibid.*
13. Deus est summe verax. *ibid.*
14. Quidquid clare, & distincte percipimus, verum est. *ibid.*
15. Error non est quid positivum. 32
16. Deus est incorporeus. 36
17. Deus est ens simplicissimum. 37
- Cor. Dei intelligentia, voluntas, seu Decretum & Potentia, non distinguuntur, nisi ratione ab ejus essentia. *ibid.*
18. Deus est immutabilis. 38
19. Deus est aeternus. *ibid.*
20. Deus omnia ab aeterno praedestinavit. *ibid.*
- Cor. Deus est summe constans in suis operibus. 39
21. Substantia extensa in longum, latum, & profundum revera existit: Neque uni ejus partem imiti sumus. *ibid.*

P A R S II.

- Lem. 1. Ubi datur extensio sive Spatium, ibi datur necessario Substantia. 45
- Lem. 2. Rarefactio & Condensatio clare & distincte à nobis concipiuntur; quamvis non concedamus, corpora in rarefactione majus spatium occupare, quam in condensatione. 46
1. Prop. Quamvis dures, pondus & reliquae sensibiles qualitates à corpore aliquo separantur, integra remanebit nihilominus natura corporis. *ibid.*
2. Corporis sive Materie natura in sola extensione consistit. 47

* * 2

Cor.

- Cor. Spatium & Corpus in re non differunt. *ib.*
 3. Repugnat, ut detur vacuum. 48
 4. Una pars corporis non majus spatium occupat
 unâ vice, quam aliâ, & contra idem spatium
 unâ vice non plus corporis continet, quam aliâ.
 49
 Cor. Corpora, quæ æquale spatium occupant,
 putâ autem & aër, æque multum materie,
 sive substantiæ corporeæ habent. *ibid.*
 5. Nulla dantur Atomi. 50
 6. Materia est indefinitè extensa, materiaque
 celi, & terre una eademque est. 51
 7. Nullum corpus locum alterius ingreditur, nisi
 simul illud alterum locum alicujus alterius cor-
 poris ingrediatur. 56
 8. Cum corpus aliquod locum alterius ingre-
 ditur, eodem temporis momento locus ab eo derelictus
 ab alio corpore occupatur, quod ipsum
 immediatè tangit. *ibid.*
 Cor. In omni motu integer Circulus corporum
 simul movetur. 58
 9. Si canalis ABC circularis sit aqua plenus, &
 in A sit quadruplo latior, quam in B, eo tem-
 pore, quo illa aqua (vel aliud corpus fluidum)
 que est in A ceteris B incipit moveri, aqua, que
 est in B quadruplo celerius movebitur. *ibid.*
 10. Corpus fluidum, quod per Canalem ABC
 movetur, accipit indefinitos gradus celeritatis. 59
 11. In materia, que per canalem ABC fluit,
 datur divisio in particulas indefinitas. *ibid.*
 12. Deus est causa principalis motus. 60
 13. Eandem quantitatem motus & quietis, quam
 Deus semel materie impressit, etiamnum suo
 concursu conservat. *ibid.*
 14. Unaqueque res, quantum simplex & indivi-
 sa est, & in se solâ consideratur, quantum in
 se est, semper in eodem statu perseverat. 61
 Cor. Corpus, quod semel movetur, semper
 moveri pergit, nisi à causis externis retar-
 detur. 62
 15. Omne corpus motum ex se ipso tendit, ut se-
 cundum lineam rectam, non vero curvam per-
 gat moveri. *ibid.*
 Cor. Omne corpus, quod secundum lineam
 curvam movetur, continuo à linea, secundum
 quam ex se pergeret moveri, desistit; idque
 vi alicujus causæ externæ. 63
 16. Omne corpus quod circulariter movetur, ut
 lapis ex. gr. in fimbriâ; continuo determinatur,
 ut secundum tangentem pergat moveri. *ibid.*
 17. Omne corpus, quod circulariter movetur, con-
 tur recedere à centro circuli, quem describit. 66
 18. Si corpus alicud, putâ A, versus aliud
 corpus quiescens B moveatur, nec tamen B
 propter impetum corporis A alicud suæ quietis
 amittat; neque etiam A sui motus alicud
 amittet; sed eandem quantitatem motus, quam
 antea habebat, prorsus retinebit. 67
 19. Motus, in se spectatus, differt à sua deter-
 minatione versus certam aliquam partem: ne-
 que opus est, corpus moveri, ut in contrariam
 partem stratur sive repellatur, aliquamdiu qui-
 escere. *ibid.*
 Cor. Motus non est motui contrarius. 68
 20. Si corpus A corpori B occurrat, & ipsum
 secum rapiat; tantum motus, quantum B pro-
 pter occursum A ab ipso A acquirit, de suo mo-
 tu A amittet. 68
 21. Si corpus A duplo majus sit, quam B, &
 æque celeriter moveatur; habebit etiam A du-
 plo majorem motum, quam B, sive vim ad æ-
 qualem celeritatem cum B retinendam. *ibid.*
 22. Si corpus A æquale sit corpori B, & A duplo
 celerius, quam B moveatur, vis sive motus in
 A, erit duplus ipsius B. 69
 Cor. 1. Quæ corpora tardius moventur, eo magis
 de quiete participant. *ibid.*
 Cor. 2. Si corpus A duplo celerius moveatur,
 quam corpus B, & B duplo majus sit, quam
 A, tantumdem motus est in B majori, quam
 in A minori, ac proinde etiam æqualis vis. 70
 Cor. 3. Motus à celeritate distinguitur. *ibid.*
 23. Cum modi alicujus corporis variationem pa-
 ti coguntur, illa variatio semper erit minima,
 que dari potest. 71
 24. Reg. 1. Si duo corpora, putâ A & B essent
 planè æqualia, & in directum, versus se in-
 vicem æque velociter moverentur; cum sibi mu-
 tuo occurrunt, utrumque in contrariam partem
 reflectetur nullâ suæ celeritatis parte amissa. *ib.*
 25. Reg. 2. Si mole essent inæqualia, B nempe
 majus, quam A, ceteris ut prius positis, tunc
 solum A reflectetur, & utrumque eadem celeri-
 tate perget moveri. 72
 26. Si

26. Si mole & celeritate sint inæqualia, B nempe duplo majus, quam A; motus vero in A duplo celerior, quam in B, cæteris ut prius positis, ambo in contrariam partem reflectentur, unoquoque suam, quam habebant, celeritatem retinente. *ibid.*
- Cor. Determinatio unius corporis æqualem vim requirit, ut mutetur, quam motus. 73
27. Reg. 3. Si mole sint æqualia, sed B tanto celerius moveatur, quam A; non tantum A in contrariam partem reflectetur; sed etiam B dimidiam partem celeritatis, quâ A excedit, in A transferet & ambo æquè celeriter pergent moveri versus eandem partem. *ibid.*
- Cor. Quod corpus aliquod celerius movetur, eo magis determinatum est, ut, secundum quam lineam movetur, moveri pergat: & contra. 74
28. Reg. 4. Si corpus A plane quiesceret, essetque paulò majus, quam B; quacumque cum celeritate B moveatur versus A, nunquam ipsum A movebit; sed ab eo in contrariam partem repelletur, suum integrum motum retinendo. 75
29. Reg. 5. Si corpus quiescens A esset minus, quam B, cum quantumvis B tarde versus A moveretur, illud secum movebit, partem scilicet sui motus ei talem transferendo, ut ambo postea æquè celeriter moveantur. 77
30. Reg. 6. Si corpus A quiescens esset accuratissime, æquale corpori B versus illud moto, partim ab ipso impelleretur, partim ab ipso in contrariam partem repelleretur. 78
31. Reg. 7. Si B & A versus eandem partem moverentur, A quidem tardius, B autem illud insequens celerius, ita ut ipsam tandem attingeret, essetque A majus, quam B, sed excessus celeritatis in B esset major, quam excessus magnitudinis in A; non B transferet tantum de suo motu in A, ut ambo postea æquè celeriter, & in eandem partem progrediantur. Si autem eontra excessus magnitudinis in A esset major, quam excessus celeritatis in B; in contrariam partem ab ipso reflecteretur, motum omnem suum retinendo. 78 & 79
32. Si corpus B indequæcunq; cingatur à corpusculis motis, ipsam æquali vi versus omnes partes simul pellentibus, quamdiu nulla alia causa occurrat, in eodem loco immotum manebit. 80
33. Corpus B, iisdem, ut supra positis, vi quantumvis parvâ adventitiâ, versus quancumque partem moveri potest. *ibid.*
34. Corpus B, iisdem positis ut supra, non potest celerius moveri, quam à vi externâ impulsum est, quamvis particula, à quibus cingitur, longè celerius agatur. 81
35. Cum corpus B sic ab externo impulsu moveatur, maximam partem sui motus à corporibus, à quibus continuo cingitur, accipit, non autem à vi externâ. *ibid.*
36. Si corpus aliquod, ex. gr. manus nostra, quacumque æquali motu moveri posset, ita ut nullis corporibus ullo modo resistat; necessario in illo spatio, per quod sic moveretur, tot corpora versus unam partem, quam versus quancumque aliam, æquali in se, & æquali cum manu vi celeritatis movebantur. 82
37. Si corpus aliquod, puta A, quacumque parva vi versus quancumque partem moveri potest, illud necessario cingitur à corporibus, quæ æquali in se celeritate moventur. 84

P A R S III.

1. Prop. Partes materie, in quas primo fuit divisa, non erant rotundæ, sed angulosæ. 90
2. Vis, quæ effecit, ut materie particula circa propria centra moverentur, simul effecit, ut particularum anguli mutuo occurso attererentur. *ibid.*

** 3

I N-

I N D E X

Capitum & Materierum,

In 1 & 2 Parte Appendicis contentarum.

P A R S I.

C A P. I.

De Ente Reali, Ficto, & Rationis.

Entis definitio.	93
Chimæra, Ens fictum, & Ens rationis non esse entia.	ibid.
Quibus cogitandi modis res retineamus.	94
Quibus cogitandi modis res explicemus.	ibid.
Quibus cogitandi modis res imaginemur.	ibid.
Entia rationis cur non sint Ideæ rerum, & tamen pro iis habeantur.	ibid.
Male dividi Ens in reale & rationis.	95
Ens rationis quomodo dici possit merum nihil, & quomodo Ens reale.	ibid.
In Rerum investigatione Entia realia cum entibus rationis non confundenda.	ibid.
Quomodo Ens rationis, & Ens fictum distinguantur.	96
Entis divisio.	ibid.

C A P. II.

Quid sit esse Essentia, quid esse Existentiæ, quid esse Ideæ, quid esse Potentiæ.

Creaturas in Deo esse eminenter.	97
Quid sit esse essentia, existentia, ideæ, ac potentia.	98
Hæc quatuor a se invicem non distingui, nisi in creaturis.	ibid.
Ad quæstiones quasdam de Essentia respondetur.	ibid.
Cur auctor in definitione essentia ad Dei attributa recurrit.	99
Cur aliorum definitiones non recensuit.	ibid.
Quomodo distinctio inter essentiam & existentiam facile addiscatur.	ibid.

C A P. III.

De eo, quod est Necessarium, Impossibile, Possibile & Contingens.

Quid hic per affectiones intelligendum sit.	100
---	-----

Affectionum definitio.	ibid.
Quot modis res dicatur necessaria & impossibilis.	ibid.
Chimæram commode ens verbale vocari.	101
Res creatas, quoad essentiam & existentiam à Deo dependere.	ibid.
Necessitatem, quæ in rebus creatis à causa est, esse vel essentia vel existentia; at hæc duo in Deo non distingui.	ibid.
Possibile & contingens non esse rerum affectiones.	102
Quid sit possibile, quid contingens.	ibid.
Possibile, & contingens esse tantum defectus nostri intellectus.	ibid.
Conciliationem libertatis nostri arbitrii, & præordinationis Dei, humanum captum superare.	103

C A P. IV.

De Duratione & Tempore.

Quid sit Æternitas.	104
Quid Duratio.	ibid.
Quid Tempus.	ibid.

C A P. V.

De Oppositione, Ordine, &c.

Quid sint Oppositio, Ordo, Convenientia, Diversitas, Subjectum, Adjunctum, &c.	105
--	-----

C A P. VI.

De Uno, Vero, & Bono.

Quid sit unitas.	ibid.
Quid sit multitudo, & quo respectu Deus dici possit unus, & quo respectu unicus.	ibid.
Quid sit verum, quid falsum tam apud vulgum, quam apud Philosophos.	106
Verum non esse terminum transcendentalem.	ibid.
Veritas, & vera idea, quomodo differant.	ibid.
Quænam sint Proprietates Veritatis? Certitudinem	

I N D E X.

dinem non esse in rebus. 107
 Bonum & malum tantum dici respective, ibid.
 Quare aliqui bonum Metaphysicum statuerunt, ibid.
 Res & conatus, quo res in statu suo perseverare conantur, quomodo distinguantur, 108
 An Deus ante res creatas dici possit bonus, ibid.
 Perfectum quomodo dicatur respective, quomodo absolute, ibid.

P A R S II.

C A P. I.

De Dei Aeternitate.

Substantiarum divisio. 109
 Deo nullam durationem competere. 110
 Cause, ob quas Authores Deo durationem tribuerunt, ibid.
 Quid sit aeternitas, 111

C A P. II.

De Unitate Dei.

Deum esse unicum. 112

C A P. III.

De Immensitate Dei.

Quomodo Deus dicatur infinitus, quomodo immensus. 113
 Quid vulgo per Dei immensitatem intelligatur, ibid.
 Deum esse ubique probatur. 114
 Omnipresentia Dei explicari nequit, ibid.
 Dei Immensitatem à quibusdam statui triplicem; sed male, ibid.
 Dei potentiam non distingui ab ejus essentia, ibid.
 Nec illius Omnipresentiam, 115

C A P. IV.

De Immutabilitate Dei.

Quid sit Mutatio, quid Transformatio. ibid.
 In Deo Transformationem locum non habere, ibid.
 Quae sint Mutationis causae, ibid.
 Deum non mutari ab alio, 116
 Nec etiam à se ipso, ibid.

C A P. V.

De Simplicitate Dei.

Rerum distinctio triplex, Realis, Modalis, Rationis, ibid.
 Undenam omnis compositio oriatur, & quomodo sit, 117
 Deum esse Ens simplicissimum, ibid.
 Dei attributa distingui tantum ratione, 118

C A P. VI.

De Vita Dei.

Quid vulgo per vitam intelligant Philosophi, ibid.
 Quibus rebus vita tribui possit, 119
 Quid sit vita, & quid sit in Deo, ibid.

C A P. VII.

De Intellectu Dei.

Deum esse omniscium, 120
 Objectum scientiae Dei non esse res extra Deum, ibid.
 Sed Deum ipsum, 121
 Quomodo Deus noscat peccata, & entia rationis, &c, ibid.
 Quomodo singularia, & quomodo universalia, ibid.
 In Deo tantum unam esse & simplicem ideam, 122
 Quae sit Dei scientia circa res creatas, ibid.

C A P. VIII.

De Voluntate Dei.

Quomodo Dei essentia, & intellectus, quo se intelligit, & voluntas, qua se amat, distinguantur, nos nescire, 123
 Voluntatem & Potentiam Dei, quoad extra, non distingui ab ejus intellectu, ibid.
 Deum improprie quaedam odio habere, quaedam amare, ibid.
 Cur Deus homines monet, cur non salvat absque monitione: & cur impii puniantur, 124
 Scripturam nihil docere, quod lumini naturae repugnet, ibid.

C A P.

I N D E X.

CAP. IX.

De Potentiâ Dei.

Quomodo Omnipotentia Dei intelligenda sit.	125
Omnia esse necessaria respectu decreti Dei, non autem quaedam in se, quaedam respectu decreti.	ibid.
Quod si Deus aliam fecisset rerum naturam, etiam nobis alium debuisset dare intellectum.	126.
Quotuplex sit Potentia Dei.	ibid.
Quid absoluta, quid ordinata, quid ordinata, quid extraordinaria.	ibid.

CAP. X.

De Creatione.

Quid sit Creatio.	127
Creationis vulgaris Definitio rejicitur.	ibid.
Propria explicatur.	ibi J.
Accidentia & modos non creari.	128
Nullum fuisse tempus aut durationem ante creationem.	ibid.
Eandem esse Dei operationem mundi creandi, quam conservandi.	ibid.
Quænam sint creatæ.	ibid.
Quomodo Dei cogitatio à nostra differat.	129
Non esse quid extra Deum Deo coæternum.	ibid.
Quid hic vocibus, ab æterno, denotetur.	ibid.
Non potuisse aliquid ab æterno creari, probatur.	ibid.
Ex eo, quod Deus sit æternus, non sequi illius affecta etiam esse posse ab æterno.	130

Deum, si necessario ageret, non esse infinitæ virtutis. ibid.
 Unde habeamus conceptum majoris durationis, quam est hujus mundi. 131

CAP. XI.

De Concursu Dei.

Quomodo Dei Conservatio se habeat in rebus determinandis ad operandum.	133
Divisionem attributorum Dei vulgarem magis esse nominis, quam rei.	ibid.
Autoris propria Divisio.	134

CAP. XII.

De Mente Humana.

Angelos non esse Metaphysicæ, sed Theologicæ considerationis.	ibid.
Mentem humanam non esse ex traduce, sed à Deo creari: at, quando creetur, nasci.	ibid.
Quo sensu anima humana sit mortalis.	ibid.
Quo verò sensu immortalis.	135
Illius immortalitas demonstratur.	ibid.
Deum non contra, sed supra naturam agere; & quid hoc sit secundum authorem.	ibid.
Cur aliqui putent, voluntatem non esse liberam.	ibid.
Quid sit voluntas.	ibid.
Dari voluntatem.	ibid.
Eamque esse liberam.	137
Nec confundendam cum appetitu.	ibid.
Nec aliquid esse præter ipsam mentem.	138
Cur Philosophi mentem cum rebus corporeis confuderunt.	139

P R I N-

I

P R I N C I P I A
P H I L O S O P H I Æ
M O R E G E O M E T R I C O
D E M O N S T R A T A .

P A R S I .

P R O L E G O M E N O N .



Ntequam ad ipsas Propositiones, earumque Demonstrationes accedamus, visum fuit in antecessum succinctè ob oculos ponere, cur Cartesius de omnibus dubitaverit, quâ viâ solida scientiarum fundamenta eruerit, ac tandem quibus mediis se ab omnibus dubiis liberaverit: quæ omnia quidem in ordinem Mathematicum redegissemus, nisi prolixitatem, quæ ad id præstandum requiretetur, impedire judicavissemus, quò minus hæc omnia, quæ uno obtutu, tanquam in picturâ, videri debent, debitè intelligerentur.

Cartesius itaque, ut quàm cautissimè procederet in rerum investigatione, conatus fuit

- 1°. Omnia præjudicia deponere,
- 2°. Fundamenta invenire, quibus omnia superstruenda essent,
- 3°. Causam erroris detegere,
- 4°. Omnia clarè & distinctè intelligere.

Ut verò primum, secundum, ac tertium assequi posset, omnia in dubium revocare aggreditur, non quidem ut Scepticus, qui sibi nullum alium præfigit finem, quàm dubitare: Sed ut animum ab omnibus præjudiciis liberaret, quò tandem firma, atque inconcussa scientiarum fundamenta, quæ hoc modo ipsum, si quæ essent, effugere non possent, inveniret. Vera enim scientiarum principia adeò clara, ac

A

certa

certa esse debent, ut nullâ indigeant probatione, extra omnem dubitationis aleam sint posita, & sine ipsis nihil demonstrari possit. Atque hæc, post longam dubitationem irreperit. Postquam autem hæc principia invenisset, non ipsi difficile fuit, verum à falso discernere, ac causam erroris detegere; atque adeò sibi cavere, ne aliquid falsum & dubium pro vero, ac certo assumeret.

Ut autem quartum, & ultimum sibi compararet, hoc est, omnia clarè, & distinctè intelligeret, præcipua ejus regula fuit, omnes simplices ideas, ex quibus reliquæ omnes componuntur, enumerare, ac quamlibet sigillatim examinare. Ubi enim simplices ideas clarè, & distinctè percipere posset, sine dubio etiam omnes reliquas, ex simplicibus illis conflatas, eâdem claritate, & distinctione intelligeret. His ita prælibatis, breviter explicabimus, quomodo omnia in dubium revocaverit, vera Scientiarum principia invenerit, ac se ex dubitationum difficultatibus extricaverit.

*Dubitatio
de omni-
bus.*

Primò itaque sibi ob oculos ponit omnia illa, quæ à sensibus acceperat, nempe cælum, terram, & similia, atque etiam suum corpus: quæ omnia eousque in rerum naturâ esse putaverat. Ac de horum certitudine dubitat, quia sensus ipsum interdum fefellisse deprehenderat, & in somnis sibi sæpe persuaserat, multa extra se verè existere, in quibus postea, se delusum esse compererat; ac denique quia alios etiam vigilantes asserere audierat, se in membris, quibus dudum caruerant, dolorem sentire. Quare non sine ratione etiam de sui corporis existentia dubitare potuit. Atque ex his omnibus verè concludere potuit, sensus non esse firmissimum fundamentum, cui omnis scientia superstruenda sit; possunt enim in dubium revocari: Sed certitudinem ab aliis principiis nobis certioribus dependere. Ut autem porro talia investiget, secundò sibi ob oculos ponit omnia universalialia, qualia sunt natura corporea in communi, ejusque extensio, item figura, quantitas &c. ut etiam omnes mathema-

thematicæ veritates. Et quamvis hæc ipsi certiora viderentur, quàm omnia, quæ à sensibus hauserat, rationem tamen de iis dubitandi invenit; quoniam alii etiam circa ea errarant, & præcipuè, quoniam infixæ quædam erat ejus menti vetus opinio, Deum esse, qui potest omnia, & a quo talis, qualis existit, creatus est: quique adeò forsan fecerat, ut etiam circa illa, quæ ipsi clarissima videbantur, deciperetur. Atque hic est modus, quo omnia in dubium revocavit.

Ut autem vera scientiarum principia inveniret: inquisivit postea, num omnia, quæ sub ejus cogitationem cadere possent, in dubium revocaret, ut sic exploraret, an non fortè quid reliquum esset, de quo nondum dubitaverat. Quod si verò quid sic dubitando, inveniret, quod nulla ex præcedentibus, nec etiam ullâ aliâ ratione, in dubium revocari posset: id sibi, tanquam fundamentum, cui omnem suam cognitionem superstruat, statuendum esse, meritò judicavit. Et quamquam jam, ut videbatur, de omnibus dubitaret; nam æquè de iis, quæ per sensus hauserat, quàm de iis, quæ solo intellectu perceperat dubitaverat: aliquid tamen, quod explorandum esset, reliquum fuit, ille nimirum ipse, qui sic dubitabat, non quatenus capite, manibus, reliquisque corporis membris constabat, quoniam de his dubitaverat; Sed tantum quatenus dubitabat, cogitabat, &c. Atque, hoc accuratè examinans, comperit, se nullis prædictis rationibus de eo dubitare posse. Nam, quamvis somnians, aut vigilans cogitet, cogitat tamen atque est: & quamvis alii, aut etiam ille ipse circa alia erravissent, nihilominus, quoniam errabant, erant: Nec ullum suæ naturæ autorem adeo callidum fingere potest, qui eum circa hoc decipiat; concedendum enim erit ipsum existere, quamdiu supponitur decipi. Nec denique quæcumque alia excogitetur dubitandi causa, ulla talis adferri poterit, quæ ipsum simul de ejus existentia non certissimum reddat. Imò, quò plures adferuntur dubitandi rationes, eò plura simul adferuntur argumenta, quæ illum de suâ existentia convincunt. Adeò ut, quocumque se

*Inventio
fundamen-
ti omnis
scientiæ.*

4 PRINCIPIA PHILOSOPHIÆ &c.

ad dubitandum vertat, cogitur nihilominus in has voces erumpere, *dubito, cogito, ergo sum*.

Hâc igitur detectâ veritate, simul etiam invenit omnium scientiarum fundamentum: ac etiam omnium aliarum veritatum, mensuram, ac regulam, scilicet, *Quicquid tam clarè ac distinctè percipitur, quàm istud, verum est*.

Nullum verò aliud, quàm hoc scientiarum fundamentum esse posse, satis superque liquet ex præcedentibus: quoniam, reliqua omnia facillimo negotio à nobis in dubium revocari possunt; hoc autem nequaquam. Verum enim verò circa hoc fundamentum hîc apprimè notandum, hanc orationem, *dubito, cogito, ergo sum*, non esse syllogismum, in quo major propositio est omissa. Nam si syllogismus esset, præmissæ clariores, & notiores deberent esse, quàm ipsa conclusio, *ergo sum*: adeoque *ergo sum* non esset primum omnis cognitionis fundamentum; præterquam quòd non esset certa conclusio: nam ejus veritas dependeret ab universalibus præmissis, quas dudum in dubium Autor revocaverat: ideoque *Cogito, ergo sum*, unica est propositio, quæ huic, *ergo sum cogitans*, æquivalet.

Sciendum porrò, ut confusionem in sequentibus vitemus; (clarè enim, ac distinctè res percipienda est) quid simus. Nam hoc clarè, & distinctè intellecto, nostram essentiam cum aliis non confundemus. Ut igitur id ex præcedentibus deducat, sic pergit noster Autor.

Omnes, quas olim de se habuit, cogitationes in memoriam revocat, ut animam suam esse exiguum quid instar venti, vel ignis, vel ætheris, crassioribus sui corporis partibus infusum, & corpus sibi notius esse, quam animam, illudque a se clariùs ac distinctiùs percipi. Atque hæc omnia clarè pugnare cum iis deprehendit, quæ hucusque intellexerat. Nam de suo corpore dubitare poterat, non autem de suâ essentiâ quatenus cogitabat. Adde, quòd hæc neque clarè, neque distinctè percipiebat, ac consequenter, ex suæ methodus præscripto, tanquam falsa rejicere debebat. Unde, cum talia ad se, quatenus hucusque

que sibi cognitus erat, pertinere intelligere non posset, pergit ulterius inquirere, quid ad suam essentiam propriè pertineat; quod in dubium revocare non potuerat, & ob quod suam existentiam concludere cogebatur. *talìa autem sunt, quod sibi cavere voluerit, ne deciperetur; multa cupiverit intelligere; de omnibus, quæ intelligere non poterat, dubitavit; unum tantum hucusque affirmavit; omnia reliqua negavit, & tanquam falsa rejecerit; multaque etiam invitus imaginatus fuerit; ac denique multa, tanquam à sensibus venientia, animadvertit.* Cumque ex singulis his æquè evidenter suam existentiam colligere, nec ullum horum inter ea, quæ in dubium revocaverat, recensere potuerit, ac denique omnia hæc sub eodem attributo concipi possint: sequitur omnia hæc vera esse, & ad ejus naturam pertinere. Atque adeò ubi dixerat, *cogito*, omnes hi cogitandi modi intelligebantur, nempe *dubitare, intelligere, affirmare, negare, velle, nolle, imaginari & sentire.*

Apprimè autem hic notandum venit, quod magnum usum in sequentibus, ubi de distinctione mentis à corpore agetur, habebit; nempe 1^o. Hos cogitandi modos clarè ac distinctè sine reliquis, de quibus adhuc dubitatur, intelligi. 2^o. Eorum clarum, & distinctum, quem habemus conceptum, obscurum, atque confusum reddi; si iis aliqua, de quibus adhuc dubitamus, adscribere vellemus.

Ut denique de iis, quæ in dubium revocaverat, certus redderetur, omneque dubium tolleretur, pergit inquirere in naturam Entis perfectissimi, & an tale existat. Nam, ubi Ens perfectissimum existere deprehendet, cujus vi omnia producuntur, & conservantur, cujusque naturæ repugnat, ut sit deceptor; tum illa ratio dubitandi tolletur, quam ex eo, quòd suam causam ignorabat, habuit. Sciet enim facultatem veri à falso discernendi a Deo summè bono & veraci ipsi non fuisse datam, ut deciperetur. Adeoque Mathematicæ veritates, seu omnia, quæ ipsi evidentissima esse videntur, minimè suspecta esse poterunt. Progreditur deinde, ut cæteras causas dubitandi tollat, inquiratque,

*Liberatio
ab omnibus
dubis.*

ritque, undenam fiat, quòd aliquando erremus? quod, ubi invenit ex eo oriri, quod liberâ nostrâ voluntate utamur ad assentiendum etiam iis, quæ tantùm confusè percepimus: statim concludere potuit, se in posterum ab errore cavere posse, modò non nisi clarè & distinctè perceptis assensum præbeat: quod unusquisque à se facile impetrare potest, quoniam potestatem habet cohibendæ voluntatis, ac proinde efficiendi, ut intra limites intellectus contineatur. Verùm, quia in primæ ætate multa hausimus præjudicia, à quibus non facilè liberamur, pergit porro, ut ab iis liberemur, & nihil, nisi quod clarè & distinctè percipimus, amplectamur, simplices omnes notionès & ideas, ex quibus omnes nostræ cogitationes componuntur, enumerare, easque singulatim examinare; ut quicquid in unâquâque clarum, quid obscurum est, animadvertere possit; sic enim facilè clarum ab obscuro distinguere poterit. Clarasque ac distinctas cogitationes efformare; Adeoque facilè realem distinctionem inter animam & corpus invenire: & quid in iis, quæ à sensibus hausimus clarum, quid obscurum sit; & denique in quo somnium à vigiliis differat: Quo facto neque de suis vigiliis dubitare, neque à sensibus falli amplius potuit; Ac sic se ab omnibus dubitationibus suprâ recensitis liberavit.

Verùm, antequam hic finem faciam, iis satisfaciendum videtur, qui sic argumentantur. Cum Deum existere nobis per se non innotescat, de nullâ re videmur posse unquam esse certi: nec Deum existere unquam nobis innotescere poterit. Nam ex incertis præmissis (omnia enim incerta esse diximus, quamdiu nostram originem ignoramus) nihil certi concludi potest.

Hanc difficultatem ut amoveat Cartesius, respondet hoc pacto. Ex eo, quòd nondum sciamus, an fortè originis nostræ autor nos tales creaverit, ut fallamur, etiam in iis, quæ nobis vel evidentissima apparent, dubitare nequaquam possumus de iis, quæ clarè & distinctè per se, vel per ratiocinationem, quamdiu nempe ad illam attendimus, intelligimus: sed tantùm de
iis,

iis, quæ ante hac demonstravimus vera esse, quorum memoria potest recurrere, cum non amplius attendimus ad rationes, ex quibusea deduximus, quarumque adeò sumus obliti. Quapropter quamvis, Deum existere, non per se, sed tantùm per aliud innotescere possit, poterimus tamen ad certam Dei existentia cognitionem pervenire, dummodo ad omnes, ex quibus illam concludimus, præmissas accuratissimè attendamus. Vide Princip. part. 1. artic. 13. & Resp. ad secund. object. num. 3. & in fin. meditat. 5.

Verùm, quoniam hæc responsio quibusdam non satisfacit, aliam dabo. Vidimus in præcedentibus, ubi de nostræ existentia certitudine atque evidentia loquebamur, nos illam ex eo conclusisse, quòd, quocunque mentis aciem convertebamus, nullam dubitandi rationem offendebamus, quæ eo ipso nos de nostri existentia non convinceret, sive ubi ad nostram propriam naturam attendebamus, sive ubi nostræ naturæ autorem callidum deceptorem fingebamus, sive denique aliam quamcunque, extra nos, dubitandi rationem accersebamus: quod circa nullam aliam rem hucusque contingere deprehendimus. Nam, quamvis ad naturam ex. gr. Trianguli attendentes, cogimur concludere ejus tres angulos esse æquales duobus rectis, non tamen idem possumus concludere ex eo, quòd forte à naturæ nostræ autore decipiamur: quemadmodum ex hoc ipso nostram existentiam certissimè colligebamus. Quapropter non, quocunque mentis aciem convertimus, cogimur concludere, Trianguli tres angulos esse æquales duobus rectis; sed contra causam dubitandi invenimus, quia nempe nullam talem Dei ideam habemus, quæ nos ita afficiat, ut nobis impossibile sit cogitare, Deum esse deceptorem. Nam æquè facile est ei, qui veram Dei ideam non habet, quam nos non habere jam supponimus, cogitare suum autorem esse deceptorem; quam non esse deceptorem: quemadmodum ille, qui nullam habet Trianguli ideam æquè facile est cogitare, ejus tres angulos æquales esse, quam non esse æquales duobus rectis.

8 PRINCIPIA PHILOSOPHIÆ &c.

rectis. Quare concedimus, nos de nullâ re, præter nostram existentiam, quamvis ad illius demonstrationem probè attendamus, posse esse absolutè certos, quamdiu nullum Dei clarum & distinctum conceptum habemus, qui nos affirmare faciat, Deum esse summè veracem, sicuti idea, quam Trianguli habemus, nos cogit concludere, ejus tres angulos esse æquales duobus rectis; sed negamus, nos idè in nullius rei cognitionem pervenire posse. Nam, ut ex omnibus jamjam dictis patet, cardo totius rei in hoc solo versatur, nempe ut talem Dei conceptum efformare possimus, qui nos ita disponat, ut nobis non æquè facile sit cogitare, eum esse, quam non esse deceptorem; sed qui nos cogat affirmare, eum esse summè veracem. Ubi enim talem ideam efformaverimus, illa de Mathematicis veritatibus dubitandi ratio tolletur. Nam, quocunque tum mentis aciem convertemus, ut de istarum aliquâ dubitemus, nihil offendemus, ex quo ipso, quemadmodum circa nostram existentiam contigit, non concludere debemus, illam esse certissimam. Ex. grat. si post Dei ideam inventam, ad naturam Trianguli attendamus, hujus idea nos coget affirmare, ejus tres angulos esse æquales duobus rectis: sin ad ideam Dei, hæc etiam nos affirmare coget, eum summè veracem, nostræque naturæ esse autorem, & continuum conservatorem, atque adè nos circa istam veritatem non decipere. Nec minus impossibile nobis erit cogitare, ubi ad Dei ideam, (quam nos invenisse jam supponimus) attendimus, eum esse deceptorem, quàm ubi ad ideam Trianguli attendimus cogitare, tres ejus angulos non esse æquales duobus rectis. Et, uti possumus talem Trianguli ideam formare, quamvis nesciamus, an autor nostræ naturæ nos decipiat; sic etiam possumus ideam Dei nobis claram reddere, atque ob oculos ponere, quamvis etiam dubitemus, an nostræ naturæ autor nos in omnibus decipiat. Et modò illam habeamus, quomodocunque eam acquisiverimus, sufficiet, ut jamjam ostensum est, ad omne dubium tollendum. His itaque præmissis ad difficultatem motam respondeo; nos de

de nullâ re posse esse certos, non quidem, quamdiu Dei existentiam ignoramus (nam de hac re non locutus sum) sed quamdiu ejus claram, & distinctam ideam non habemus. Quare si quis contra me argumentari velit, tale debet esse argumentum. De nullâ re possumus esse certi, antequam Dei claram & distinctam ideam habeamus: Atqui claram & distinctam Dei ideam habere non possumus, quamdiu nescimus, an nostræ naturæ autor nos decipiat: Ergo de nullâ re possumus esse certi, quamdiu nescimus, an nostræ naturæ autor nos decipiat &c. Ad quod respondeo, concedendo majorem, & negando minorem: Habemus enina claram & distinctam ideam Trianguli, quanvis nesciamus, an nostræ naturæ autor nos decipiat; & modo talem Dei ideam, ut modo fusè ostendi, habeamus, nec de ejus existentia, nec de ullâ veritate Mathematicâ dubitare poterimus.

Hæc præfati, rem ipsam nunc aggredimur.

DEFINITIONES.

I. **C**ogitationis nomine complector omne id, quod in nobis est, & cujus immediatè conscius sumus.

Ita omnes voluntatis, intellectus, imaginationis, & sensuum operationes sunt cogitationes. Sed addidi immediatè ad excludenda ea, que ex iis consequuntur, ut motus voluntarius cogitationem quidem pro principio habet, sed ipse tamen non est cogitatio.

II. **I**deæ nomine intelligo cujuslibet cogitationis formam illam, per cujus immediatam perceptionem ipsius ejusdem cogitationis conscius sum.

Adeo ut nihil possim verbis exprimere, intelligendo id, quod dico, quin ex hoc ipso certum sit in me esse ideam ejus, quod verbis illis significatur. Atque ita non solas imagines in phantasia depictas ideas voco: imò ipsas hic nullo modo voco ideas, quatenus sunt in phantasia corporea, hoc est, in parte aliqua cerebri depictæ, sed tantum quatenus mentem ipsam in illam cerebri partem conversam informant.

B

III. Per

III. Per realitatem objectivam idea intelligo entitatem rei representatam per ideam, quatenus est in idea.

Eodemque modo dici potest perfectio objectiva, vel artificium objectivum &c. Nam quecumque percipimus, tanquam in idearum objectis, ea sunt in ipsis ideis objective.

IV. Eadem dicuntur esse formaliter in idearum objectis, quando talia sunt in ipsis, qualia illa percipimus: Et eminenter, quando non quidem talia sunt, sed tanta, ut talium vicem supplere possint.

Nota, cum dico causam eminenter perfectiones sui effectus continere, tum me significare velle, quod causa perfectiones effectus excellentius, quam ipse effectus continet. Vide etiam Axiom. 8.

V. Omnis res, cui inest immediatè, ut in subjecto, sive per quam existit aliquid, quod percipimus, hoc est, aliqua proprietas, sive qualitas, sive attributum, cuius realis idea in nobis est, vocatur Substantia.

Neque enim ipsius substantia, præcisè sumpta, aliam habemus ideam, quam quod sit res, in qua formaliter vel eminenter existit illud aliquid, quod percipimus, sive quod est objective in aliqua ex nostris ideis.

VI. Substantia, cui inest immediatè cogitatio, vocatur Mens.

Loquor autem hic de mente potius, quam de anima, quoniam anima nomen est equivocum, & sæpe pro re corporea usurpatur.

VII. Substantia, quæ est subjectum immediatum extensionis, & accidentium, quæ extensionem præsupponunt, ut figuræ, situs, motus localis &c. vocatur Corpus.

An vero una & eadem substantia sit, quæ vocatur mens, & corpus, an duæ diversæ, postea erit inquirendum.

VIII. Substantia, quam per se summè perfectam esse intelligimus, & in quâ nihil planè concipimus, quod aliquem defectum sive perfectionis limitationem involvat, Deus vocatur.

IX. Cum quid dicimus in alicujus rei naturam sive conceptu contineri, idem est, ac si diceremus, id de eâ re verum esse, sive de ipsâ posse verè affirmari.

X. Duæ

X. Duæ substantiæ realiter distingui dicuntur, cum unaquæque ex ipsis absque alia potest existere.

Cartesii postulata hic omisimus, quia ex iis nihil in sequentibus concludimus; attamen lectores seriò rogamus, ut ipsa perlegant atque attentâ meditatione considerent.

A X I O M A T A.

I. **I**N cognitionem & certitudinem rei ignotæ non pervenimus, nisi per cognitionem & certitudinem alterius, quæ ipsa prior est certitudine & cognitione.

II. Dantur rationes, quæ nos de nostri corporis existentia dubitare faciunt.

Hoc re ipsa in Prolegomeno ostensum est, ideoque tanquam axioma hic ponitur.

III. Siquid præter mentem, & corpus habemus, id nobis minùs, quam mens & corpus, notum est.

Notandum, hæc axiomata nihil de rebus extra nos affirmare; sed tantum ea, quæ in nobis, quatenus sumus res cogitantes, reperimus.

P R O P O S I T I O I.

De nullâ re possumus absolute esse certi, quamdiu nescimus nos existere.

D E M O N S T R A T I O.

Propositio hæc per se patet: Nam qui absolute nescit se existere, simul nescit se esse affirmantem, aut negantem, hoc est, certò se affirmare, aut negare.

Notandum autem hic, quòd, quamvis multa magnâ certitudine affirmemus, & negemus, ad hoc, quòd existamus, non attendentes; tamen, nisi pro indubitato hoc præsupponatur, in dubium revocari posset.

PROPOSITIO II.

Ego sum debet esse per se notum.

DEMONSTRATIO.

SI negas, non ergo innotescet, nisi per aliud, cujus quidem (per ax. I.) cognitio, & certitudo prior erit in nobis hoc enunciato, *ego sum*. Atqui hoc est absurdum (per præc.); ergo per se debet esse notum, q. e. d.

PROPOSITIO III.

Ego, quatenus res constans corpore, sum, non est primum, nec per se cognitum.

DEMONSTRATIO.

QUædam sunt, quæ nos de existentia nostri corporis dubitare faciunt (per ax. 2.); ergo (per ax. I.) in ejus certitudine non pervenimus, nisi per cognitionem & certitudinem alterius rei, quæ ipsa prior est cognitione, & certitudine. Ergo hæc enunciatio, *ego, quatenus res constans corpore, sum non est primum, nec per se cognitum, q. e. d.*

PROPOSITIO IV.

Ego sum non potest esse primum cognitum, nisi quatenus cogitamus.

DEMONSTRATIO.

HOC enunciatum, *ego sum res corporea aut constans corpore non est primum cognitum (per præc.); nec etiam de mea existentia, quatenus consto alia re præter mentem, &*
cor-

corpus, sum certus: nam si aliqua alia re à mente, & corpore diversa constamus, ea nobis minus nota est, quam corpus (per ax. 3.): quare *ego sum* non potest esse primum cognitum, nisi quatenus cogitamus. q. er. d.

C O R O L L A R I U M.

Hinc patet mentem sive rem cogitantem notiozem esse corpore.

Verum ad uberiorem explicationem legantur Art. 11. & 12. Part. 1. Principiorum.

S C H O L I U M.

UNusquisque certissimè percipit, quòd affirmat, negat, dubitat, intelligit, imaginatur &c. Sive, quòd existit dubitans, intelligens, affirmans, &c. Sive uno verbo, *Cogitans*: neque potest hæc in dubium revocare. Quare hoc enunciatum *Cogito, sive sum Cogitans* unicum (per prop. 1.) & certissimum est fundamentum totius Philosophiæ. Et cum in scientiis nihil aliud quæri, neque desiderari possit, ut de rebus certissimi sumus, quàm omnia ex firmissimis principiis deducere, eaque æquè clara & distincta reddere, ac principia, ex quibus deducuntur: clarè sequitur, omne, quod nobis æquè evidens est, quodque æquè clare & distincte, atque nostrum jam inventum principium percipimus, omneque, quod cum hoc principio ita convenit, & ab hoc principio ita dependet, ut si de eo dubitare velimus, etiam de hoc principio esset dubitandum, pro verissimo habendum esse. Verùm, ut in iis recensendis quàm cautissimè procedam, ea tantum pro æquè evidentibus, proque æquè clarè & distinctè à nobis perceptis in initio admit- tam, quæ unusquisque in se, quatenus cogitans, observat. Ut ex. grat. se hoc, & illud velle, se certas tales habere ideas, unamque ideam plus realitatis, & perfectionis in se continere, quàm aliam; illam scilicet, quæ objectivè continet esse, & perfectionem substantiæ, longè perfectiorem esse, quàm illam,

quæ tantum objectivam perfectionem alicujus accidentis continet; illam denique omnium esse perfectissimam, quæ est entis summè perfecti. Hæc inquam non tantum æque evidenter, & æque clarè, sed fortè etiam magis distinctè percipimus. Nam non tantum affirmant nos cogitare; sed etiam quemodo cõgitemus. Porro etiam illa cum hoc principio convenire dicemus, quæ non possunt in dubium revocari, nisi simul hoc nostrum inconcussum fundamentum in dubium revocetur. Ut ex grat. Si quis dubitare velit, an ex nihilo aliquid fiat: simul poterit dubitare, an nos quamdiu cogitamus, simus. Nam si de nihilo aliquid affirmare possum: nempe quòd potest esse causa alicujus rei: potero simul eòdem jure cogitationem de nihilo affirmare, ac dicere me nihil esse, quamdiu cogito. Quod cum mihi impossibile sit, impossibile etiam mihi erit cogitare, quod ex nihilo aliquid fiat. His sic consideratis, ea, quæ nobis impræsentiarum, ut ulterius pergere possimus, necessaria videntur, hic ordine ob oculos ponere constitui, numeroque Axiomatum addere; quandoquidem à Cartesio, in fine Responsum ad secundas Objectiones, tanquam axiomata proponuntur, & accuratior, quam ipse, esse nolo. Attamen, ne ab ordine jam incepto recedam, ea utcumque clariora reddere, & quomodo unum ab alio, & omnia ab hoc principio, *ego sum cogitans*, dependent, vel cum ipso evidentiâ, & ratione conveniunt, ostendere conabor.

A X I O M A T A

Ex Cartesio deprompta.

IV. Sunt diversi gradus realitatis, sive entitatis: nam substantia plus habet realitatis, quàm accidens, vel modus; & substantia infinita, quàm finita; ideòque plus est realitatis objectivæ in ideâ substantiæ, quàm accidentis; & in ideâ substantiæ infinitæ, quam in ideâ finitæ.

Hoc axioma ex sola contemplatione nostrarum idearum, de quarum
exi-

existentia certi sumus, quia nempe modi sunt cogitandi, innotescit: scimus enim quantum realitatis, sive perfectionis idea substantia de substantia affirmat, quantum verò idea modi de modo. Quod cum ita sit, necessario etiam comperimus ideam substantia plus realitatis objecti a continere, quàm ideam alicujus accidentis &c. Vide Scholium Proposit. 4.

V. Res cogitans, si aliquas perfectiones novit, quibus careat, sibi statim ipsas dabit, si sint in suà potestate.

Hoc unusquisque in se, quatenus est res cogitans, observat: quare (per Schol. Prop. 4.) de ipso certissimi sumus; & eadem de causa non minùs certi sumus de sequenti, nempe

VI. In omni rei ideà, sive conceptu continetur existentia, vel possibilis, vel necessaria (Vide Axiom. 10. Cartesii): Necessaria in Dei, sive entis summè perfecti conceptu; nam alias conciperetur imperfectum, contra quod supponitur concipi: Contingens verò sive possibilis in conceptu rei limitatæ.

VII. Nulla res, neque ulla rei perfectio actu existens potest habere nihil, sive rem non existentem pro causâ suæ existentia.

Hoc axioma nobis aequè perspicuum esse, ac est, ego sum cogitans, in Scholio Proposit. 4. demonstravi.

VIII. Quicquid est realitatis, sive perfectionis in aliquâ re, est formaliter, vel eminenter in primâ, & adæquatâ ejus causâ.

Per eminenter intelligo, cum causa perfectius continet omnem realitatem effectus, quàm effectus ipse: per formaliter verò, cum aequè perfecte illam continet.

Hoc axioma à precedenti dependet: nam, si supponeretur nihil, vel minus esse in causa, quàm in effectu; nihil in causa esset causa effectus. At hoc est absurdum (per præc.): quare non quacunque res potest esse causâ alicujus effectus; sed præcisè illa, in qua eminenter, vel ad minimum formaliter est omnis perfectio, quæ est in effectu.

IX. Realitas objectiva nostrarum idearum requirit causam, in qua

in qua eadem ipsa realitas, non tantum objective, sed formaliter, vel eminenter contineatur.

Hoc axioma apud omnes, quamvis multi eo abusi sunt, in confesso est. Ubi enim aliquis aliquid novi concepit, nullus est, qui non querat causam illius conceptus, sive ideæ. Ubi verò aliquam assignare possunt, in quâ formaliter vel eminenter tantum realitatis contineatur, quantum est objective in illo conceptu, quiescunt. Quod exemplo machinæ Art. 17. Part. 1. Princ. à Cartesio allato satis explicatur. Sic etiam si quis querat, undenam homo ideam suæ cogitationis & corporis habeat; nemo non videt illum eas ex se, formaliter nimirum continente omne, quod ideæ objective continent, habere. Quare si homo aliquam haberet ideam, quæ plus realitatis objective contineret, quàm ipse formalis; necessario, lumine naturali impulsus, aliam causam extra hominem ipsum, quæ omnem illam perfectionem formaliter vel eminenter contineret, quereremus. Nec ullus unquam aliam præter hanc causam assignavit, quam equè clarè, & distinctè conceperit. Porro quòd ad veritatem hujus axiomatis attinet, ea à præcedentibus pendet. Nempe (per 4. ax.) dantur diversi gradus realitatis sive entitatis in ideis: ac proinde (per 8. ax.) pro gradu perfectionis, perfectiorem causam requirunt. Verùm cum gradus realitatis, quos in ideis advertimus, non sint in ideis, quatenus tanquam modi cogitandi considerantur; sed quatenus una substantiam, alia modum tantum substantiæ representat, seu uno verbo, quatenus ut imagines rerum considerantur: hinc clarè sequitur idearum nullam aliam primam causam posse dari, præter illam, quam omnes lumine naturali clarè & distinctè intelligere, modò ostendebamus, nempe in quâ eadem ipsa realitas, quam habent objective, formaliter, vel eminenter contineatur. Hanc conclusionem, ut clarius intelligatur, uno aut altero exemplo explicabo. Nempe, si quis libros aliquos, (puta unum alicujus insignis Philosophi, alterum alicujus nugatoris) unâ eademque manu scriptos videt, nec ad sensum verborum (hoc est, quatenus veluti imagines sunt); sed tantum ad delineamenta characterum, & ordinem literarum attendit: nullam inæqualitatem, quæ ipsum cogat, diversas causas querere, inter ipsos agnoscet; sed ipsi ab eadem causa eodem

De hoc etiam certissimum, quia ut in nobis quatenus cogitantes comperimus. Vide præc. Schol.

demque modo processisse videbuntur. Verum si ad sensum verborum, & orationum attendat, magnam inter ipsos inaequalitatem reperiet: Ac proinde concludet unius libri causam primam valde diversam à primâ causâ alterius fuisse, unamque aliâ tantò perfectiorem revera fuisse; quantum sensum orationum utriusque libri, sive quantum verba, quatenus veluti imagines considerantur, ab invicem differre reperit. Loquor autem de primâ causâ librorum, qua necessario debet dari, quamvis concedam, imò supponam, unum librum ex alio describi posse, ut per se est manifestum. Idem etiam clarè explicari potest exemplo effigiei, puta alicujus Principis: nam si ad ipsius materialia tantum attendamus, nullam inaequalitatem inter ipsam, & alias effigies reperiemus, quae nos cogat diversas causas querere: imò nihil obstabit, quin possimus cogitare, illam ex alia imagine fuisse depictam; & istam rursus ex aliâ, & sic in infinitum: Nam ad ejus delineamenta nullam aliam causam requiri satis dignoscemus. Verum si ad imaginem, quatenus imago est, attendamus, statim causam primam cogemur querere, quae formaliter, vel eminenter contineat id, quod illa imago representativè continet. Nec video, quid ad confirmandum & dilucidandum hoc axioma ulterius desideretur.

X. Non minor causa requiritur ad rem conservandam, quam ad ipsam primùm producendam.

Ex eo, quod hoc tempore cogitamus, non necessario sequitur nos postea cogituros. Nam conceptus, quem nostrae cogitationis habemus, non involvit, sive non continet necessariam cogitationis existentiam; possum enim cogitationem, quamvis supponam eam non existere, clarè, & distinctè concipere. Cum autem uniuscujusque causa natura debeat in se continere aut involvere perfectionem sui effectus (per Ax.8.): hinc clarè sequitur, aliquid in nobis, aut extra nos, quod nondum intelleximus, adhuc necessario dari, cujus conceptus sive natura involvat existentiam, quodque sit causa, cur nostra cogitatio incepit existere, & etiam, ut existere pergat. Nam quamvis nostra cogitatio incepit existere, non ideo ejus natura, & essentia necessariam existentiam magis involvit, quam antequam existeret, ideoque eadem vi eget, ut in existendo perseveret, qua eget, ut ex-

Hic unusquisque in se, quatenus est res cogitans, comperit.

ut existere incipiat. Et hoc, quod de cogitatione dicimus, dicendum etiam de omni re, cujus essentia non involvit necessariam existentiam.

XI. Nulla res existit, de qua non possit quæri, quænam sit causa (sive ratio), cur existat. Vide Ax. 1. Cartesii.

Cum existere sit quid positivum, non possumus dicere, quod habeat nihil pro causa (per ax. 7.); ergo aliquam positivam causam, sive rationem, cur existat, assignare debemus, eamque externam, hoc est, quæ extra rem ipsam est, vel internam, hoc est, quæ in naturâ & definitione rei ipsius existentis comprehenditur.

Propositiones quatuor sequentes ex Cartesio desumptæ:

PROPOSITIO V.

Dei existentia ex sola ejus naturæ consideratione cognoscitur.

DEMONSTRATIO.

Idem est dicere, aliquid in rei alicujus natura sive conceptu contineri, ac dicere id ipsum de ea re esse verum (per def. 9.): Atqui existentia necessaria in Dei conceptu continetur (per axio. 6.): Ergo verum est de Deo dicere, necessariam existentiam in eo esse, sive ipsum existere.

SCHOLIUM.

EX hac propositione multa præclara sequuntur; imò ab hoc solo, quod ad Dei naturam pertinet existentia, sive, quod Dei conceptus involvit necessariam existentiam, sicut conceptus trianguli, quod ejus tres anguli sint æquales duobus rectis; sive, quod ejus existentia, non secus atque ejus essentia, sit æterna veritas: omnis fere Dei attributorum cognitio, per quam in illius amorem, sive summam beatitudinem ducimur,

cimur, dependet. Quare magnopere desiderandum esset, ut humanum genus tandem aliquando hæc nobiscum amplecteretur. Fateor quidem, quædam dari præjudicia, quæ impediunt, quo minus unusquisque hoc adeo facile intelligat. Legit Art 16. part. 1 Principiorum. Verum si quis bono animo, & solo veritatis, suæque veræ utilitatis amore impulsus, rem examinare velit; eaque secum perpendere, quæ in Medit. 5. quæque in fine Responsionum ad primas Objectiones habentur; & simul quæ de æternitate, Capit. 1. Part. 2. nostræ Appendicis tradimus; is procul dubio rem, quam clarissimè intelliget & nullus dubitare poterit, an aliquam Dei ideam habeat (quod sane primum fundamentum est humanæ beatitudinis): Nam simul clarè videbit, ideam Dei longè à cæterarum rerum ideis differre: ubi nempe intelliget Deum, quoad essentiam, & existentiam, à cæteris rebus toto genere discrepare: quare, circa hæc Lectorem diutius hic detinere, non est opus.

P R O P O S I T I O VI.

Dei existentia ex eo solo, quod ejus idea sit in nobis, à posteriori demonstratur.

D E M O N S T R A T I O.

Realitas objectiva cujuslibet ex nostris ideis requirit causam, in qua eadem ipsa realitas, non tantum objectivè, sed formaliter, vel eminenter contineatur (per ax. 9.). Habemus autem ideam Dei (per def. 2. & 8.), hujusque ideæ realitas objectiva nec formaliter, nec eminenter in nobis continetur (per ax. 4.), nec in ullo alio, præterquam in ipso Deo potest contineri (per def. 8.): Ergo hæc idea Dei, quæ in nobis est, requirit Deum pro causa, Deusque proinde existit (per ax. 7.).

S C H O L I U M.

Quidam sunt, qui negant, se ullam Dei ideam habere, quem tamen, ut ipsi ajunt, colunt & amant. Et quamvis ipsis Dei definitionem, Deique attributa ob oculos ponas, nihil tamen proficies; non hercle magis, quam si virum à nativitate cæcum colorum differentias, prout ipsos videmus, docere moliaris. Verùm, nisi eos, tanquam pro novo animalium genere, medio scilicet inter homines & bruta, habere velimus, eorum verba parum curare debemus. Quomodo quæso alio modo alicujus rei ideam ostendere possumus, quam ejus definitionem tradendo, ejusq; attributa explicando? quod, cum circa Dei ideam præstemus, non est, quod verba hominum, Dei ideam negantium, propterea tantum, quod nullam ejus imaginem in cerebro formare possunt, moram nobis injiciant.

Deinde notandum, quod Cartesius, ubi citat Ax. 4. ad ostendendum, quod realitas objectiva ideæ Dei, nec formaliter, nec eminenter in nobis continetur: supponit unumquemque scire se non esse substantiam infinitam, hoc est, summè intelligentem, summè potentem, &c. quod supponere potest. Qui enim scit se cogitare, scit etiam se de multis dubitare, nec omnia clarè, & distinctè intelligere.

Deniq; notandum, quod ex def. 8. etiam clarè sequatur, non posse dari plures Deos, sed tantum unum, ut Propos. 11. Hujus, & in 2 Parte nostræ Appendicis cap. 2. clarè demonstramus.

P R O P O S I T I O VII.

Dei existentia demonstratur etiam ex eo, quod nos ipsi habentes ejus ideam existamus.

S C H O L I U M.

AD hanc propositionem demonstrandam assumit Cartesius hæc duo Axiomata, nempe 1. *Quod potest efficere id, quod*

quod majus est, siue difficilius, potest etiam efficere id, quod minus.
 2. Majus est creare siue (per ax. 10.) conservare substantiam, quam attributa, siue proprietates substantia; quibus quid significare velit, nescio. Nam quid facile, quid verò difficile vocat? nihil enim absolutè, sed tantum respectu causæ, facile, aut difficile dicitur. Adeò, ut una, & eadem res eodem tempore respectu diversarum causarum facilis, & difficilis dici possit. Verùm si illa difficilia vocat, quæ magno labore; facilia autem, quæ minori labore ab eadem causâ confici queunt; ut ex. g. vis quæ sustollere potest 50 libras, duplò facilius sustollere poterit 25 libras: Non erit sanè axioma absolutè verum, nec ex eo id, quod intendit demonstrare poterit. Nam ubi ait, *si haberem vim me ipsum conservandi, etiam haberem vim mihi dandi omnes perfectiones, quæ mihi desunt*: (quia scilicet non tantam potestatem requirunt) ipsi concederem; quod vires, quas impendo ad me conservandum, possent alia plura longe facilius efficere, nisi iis eguissem ad me conservandum: sed, quamdiu iis utor ad me conservandum, nego me posse eas impendere, ad alia, quamvis faciliora, efficienda, ut in nostro exemplo clarè videre est. Nec difficultatem tollit, si dicatur, quòd, cum sim res cogitans, necessario deberem scire, num ego in me conservando omnes meas vires impendam, & etiam num ea sit causâ, cur ego mihi non dem cæteras perfectiones: Nam (præterquam quod de hac re jam non disputatur; sed tantum quomodo ex hoc axioma necessitas hujus propositionis sequatur.) si id scirem, major essem, & fortè majores vires requirerem, quam quas habeo, ad me in majori illâ perfectione conservandum. Deinde nescio, an major sit labor substantiam, quàm attributa creare (siue conservare) hoc est, ut clarius, & magis Philosophicè loquar, nescio, an substantia non indigeat totâ sua virtute, & essentia, qua se fortè conservat, ad conservanda sua attributa. Sed hæc relinquamus, & quæ nobilissimus Autor hic vult, ulterius examinemus, videlicet, quid per facile, quid per difficile intelligat. Non pu-

*Ne alia
 exempla
 quæras,
 ecce exem-
 plum ara-
 neæ, quæ
 telam faci-
 le texit,
 quam ho-
 mines, non
 nisi diffici-
 lime texe-
 rent: homi-
 nes contra
 quam plu-
 rima facil-
 lime faci-
 ciunt, quæ
 forte ange-
 lis impos-
 sibilis sunt.*

to, nec mihi ullo modo persuadeo, cum per difficile intelligere id, quod impossibile (ac proinde nullo modo potest concipi, quomodo fiat), & per facile id, quod nullam implicat contradictionem (ac proinde facile concipitur, quomodo fiat): quamvis in 3 Medit. primo obtutu id videatur velle, ubi ait, *Nec putare debeo, illa forsitan, qua mihi desunt, difficilius acquiri posse, quam illa, qua jam in me sunt. Nam contra manifestum est, longè difficilius fuisse me, hoc est, rem, sive substantiam cogitantem, ex nihilo emergere, quam &c.* Nam id nec cum verbis autoris conveniret, nec etiam ejus ingenium redoleret. Etenim, ut primum omittam, inter possibile, & impossibile, sive inter id, quod intelligibile est, & inter id, quod non intelligibile est, nulla datur ratio, sicuti neque inter aliquid & nihil, & potestas ad impossibilia non magis quadrat, quam creatio, & generatio ad non entia: ideoque nullo modo inter se comparanda. Adde quod illa tantum inter se comparare & eorum rationem cognoscere possum, quorum omnium clarum & distinctum habeo conceptum. Nego igitur sequi, quod qui potest impossibile facere, possit etiam facere id, quod possibile est. Quæso enim, quænam esset hæc conclusio? si quis potest facere circulum quadratum, poterit etiam facere circulum, cujus omnes lineæ, quæ à centro ad circumferentiam possunt duci, sint æquales: Aut, si quis potest facere, ut *τὸ nihil* patiatur, eoque uti, tanquam materia, ex qua aliquid producat, etiam habebit potestatem, ut ex aliqua re aliquid faciat. Nam, ut dixi, inter hæc & similia nulla datur convenientia, neque analogia, neque comparatio, neque ulla quæcumque ratio. Atque hoc unusquisque videre potest, modo ad rem parùm attendat. Quare hoc ab ingenio Cartesii prorsus alienum existimo. Verùm si ad 2 axioma ex duobus modo allatis attendo, videtur, quod per majus, & difficilius intelligere vult id, quod perfectius est, per minus verò & facilius, id, quod imperfectius. At hoc etiam valde obscurum videtur. Nam eadem hic est difficultas, quæ superius.

Nego

Nego enim, ut supra, cum, qui potest majus facere, posse simul, & eadem opera, ut in Propositione debet supponi, quod minus est, facere. Deinde ubi ait, *majus est creare, si-
ve conservare substantiam, quam attributa*, sanè per attributa non intelligere potest, id, quod in substantia formaliter continetur, & ab ipsa substantia non nisi ratione distinguitur: Nam tum idem est creare substantiam, quam creare attributa. Nec etiam, propter eandem rationem, intelligere potest proprietates substantiæ, quæ ex ejus essentiâ, & definitione necessariò sequuntur. Multò etiam minus intelligere potest, quod tamen videtur velle, proprietates & attributa alterius substantiæ, ut ex.gr. si dico, quod potestatem habeo ad me, substantiam scilicet cogitantem finitam, conservandum, non ideo possum dicere, quod habeam etiam potestatem mihi dandi perfectiones substantiæ infinitæ, quæ totâ essentiâ à meâ differt. Nam vis sive essentia, quâ in meo esse me conservo, toto genere differt à vi sive essentiâ, qua substantia absolutè infinita se conservat, à quâ ejus vires, & proprietates, non nisi ratione distinguuntur. Ideoque (quamvis supponerem me meipsum conservare) si vellem concipere me mihi posse dare perfectiones substantiæ absolutè infinitæ, nihil aliud supponerem, quam quod possem totam meam essentiam in nihilum redigere, & denuò substantiam infinitam creare. Quod sane longè majus esset, quam tantum supponere, quod possem me substantiam finitam conservare. Cum itaque nihil horum per attributa sive proprietates intelligere possit, nihil aliud restat, quam qualitates, quas ipsa substantia eminenter continet, (ut hæc, & illa cogitatio in mente, quas mihi deesse, clarè percipio), non verò quas altera substantia eminenter continet, (ut hic, & ille motus in extensione: Nam tales perfectiones mihi, rei scilicet cogitanti, non sunt perfectiones, ideoque non mihi desunt). Sed tum id, quod Cartesius demonstrare vult, nullo modo ex hoc axiomate concludi potest. Nempe quod, si me conservo, etiam habeo.

*Nota, quod
vis, qua
substantia
se conser-
vat, nihil
est præter
ejus essen-
tiam, &
non nisi
nomine ab
eadem dif-
fert, quod
maxime lo-
cum habe-
bit, ubi in
Appendice
de Dei po-
tentia age-
mus.*

beo, potestatem mihi dandi omnes perfectiones, quas ad ens summè perfectum clarè reperio pertinere, ut ex modo dictis satis constat. Verùm ne rem indemonstratam relinquamus, & omnem confusionem vitemus; visum fuit sequentia Lemmata in antecessum demonstrare, ac postea iis, demonstrationem hujus 7 Propositionis superstruere.

L E M M A I.

Quò res suâ naturâ perfectior est, eò majorem existentiam, & magis necessariam involvit; & contrà, quò magis necessariam existentiam res sua natura involvit, eò perfectior est.

D E M O N S T R A T I O.

IN omnis rei idea sive conceptu continetur existentia (per ax. 6.). Ponatur igitur A esse res, quæ decem gradus habet perfectionis. Dico, quod ejus conceptus plus existentiae involvit, quam si supponeretur, quinque tantum gradus perfectionis continere. Nam cum de nihilo nullam possimus affirmare existentiam (vide Schol. Propos. 4.), quantum ejus perfectioni cogitatione detrahimus, ac proinde magis, ac magis, de nihilo participare concipimus, tantum etiam possibilitatis existentiae de ipso negamus. Ideoque, si ejus gradus perfectionis in infinitum diminui concipiamus usque ad 0, sive ciphram: nullam existentiam, sive impossibilem existentiam continebit. Si autem contrà ejus gradus in infinitum augeamus, summam existentiam, ac proinde summè necessariam involvere concipiemus. Quod erat primum. Deinde cum hæc duo nullo modo separari queant (ut ex ax. 6. totaque prima parte hujus satis constat): clarè sequitur id, quod secundo loco demonstrandum proponebatur.

Nota I. Quod, quamvis multa dicantur necessariò existere ex eo solo, quod datur causa determinata ad ipsa producenda: de iis hic non loquamur, sed tantum de ea necessitate, & possibilitate, quæ ex sola

sola natura, sive rei essentia consideratione, nulla habita ratione cause, sequitur.

Nota II. Quod hic non loquimur de pulchritudine, & de aliis perfectionibus, quas homines ex superstitione, & ignorantia perfectiones vocare voluerunt: Sed per perfectionem intelligo tantum realitatem, sive esse. Ut ex. gr. in substantia plus realitatis contineri percipio, quam in modis, sive accidentibus: Ideoque ipsam magis necessariam & perfectiorem existentiam continere clarè intelligo, quam accidentia, ut ex Axiom. 4. & 7. satis constat.

C O R O L L A R I U M.

Hinc sequitur, quicquid necessariam existentiam involvit, esse ens summè perfectum, seu Deum.

L E M M A II.

Qui potentiam habet se conservandi, ejus natura necessariam involvit existentiam.

D E M O N S T R A T I O.

Qui vim habet se conservandi, vim etiam habet se creandi (per ax. 10.), hoc est, (ut facile omnes concedent) nulla indiget causâ externâ ad existendum: sed sola ipsius natura erit causâ sufficiens, ut existat, vel possibiliter, vel necessario. At non possibiliter. Nam (per id, quod circa ax. 10. demonstravi) tum ex eo, quod jam existeret, non sequeretur, ipsum postea extitutum (quod est contra Hyp.): Ergo necessario, hoc est, ejus natura necessariam involvit existentiam, quod eodem.

D E M O N S T R A T I O.

Propositionis VII.

Si vim haberem me ipsum conservandi, talis essem naturæ, ut necessariam involverem existentiam (per Lem. 2.):
D ergo

ergo (per corol. Lem. 1.) mea natura omnes contineret perfectiones. Atqui in me, quatenus sum res cogitans, multas imperfectiones invenio, ut quod dubitem, quod cupiam &c. de quibus (per Schol. Propos. 4.) sum certus, ergo nullam vim habeo me conservandi. Nec dicere possum, quod ideo jam careo illis perfectionibus, quia eas mihi jam denegare volo; nam id clarè primo Lemmati & ei, quod in me (per ax. 5.) clarè reperio, repugnaret.

Deinde non possum jam existere, quin conserver, quamdiu existo, sive à me ipso, siquidem habeam istam vim, sive ab alio, qui illam habet (per ax. 10. & 11.). Atqui existo (per Schol. Propos. 4.), & tamen non habeo vim me ipsum conservandi, ut jam jam probatum est; ergo ab alio conservor. Sed non ab alio, qui vim non habet se conservandi (per eandem rationem, quàm modò me meipsum conservare non posse demonstravi): ergo ab alio, qui vim habet se conservandi, hoc est, (per Lemm. 2.) cujus natura necessariam involvit existentiam, hoc est, (per corol. Lemm. 1.) qui omnes perfectiones, quas ad ens summè perfectum clarè pertinere intelligo, continet; ac proinde ens summe perfectum, hoc est (per def. 8.), Deus existit, ut-er. dem.

C O R O L L A R I U M.

Deus potest efficere id omne, quòd clarè percipimus, prout id ipsum percipimus.

D E M O N S T R A T I O.

HÆc omnia clarè sequuntur ex præcedenti Propositione. In ipsa enim Deum existere ex eo probatum est, quod debeat aliquis existere, in quo sint omnes perfectiones, quarum idea aliqua est in nobis: Est autem in nobis idea tantæ alicujus potentæ, ut ab illo solo, in quo ipsa est, cœlum, & terra, & alia etiam omnia, quæ à me, ut possibilia, intelliguntur

fur, fieri possint: ergo simul cum Dei existentia hæc etiam omnia de ipso probata sunt.

P R O P O S I T I O V I I I.

Mens & corpus realiter distinguuntur.

D E M O N S T R A T I O.

Quidquid clarè percipimus, à Deo fieri potest, prout illud percipimus (per coroll. præc.): Sed clarè percipimus mentem, hoc est, (per def. 6.) substantiam cogitantem absque corpore, hoc est (per def. 7.) absque substantiâ aliquâ extensâ (per propos. 3. & 4.), & vice versâ corpus absque mente (ut facile omnes concedunt). Ergo saltem per divinam potentiam mens esse potest sine corpore, & corpus sine mente.

Jam vero substantiæ, quæ esse possunt una absque aliâ, realiter distinguuntur (per def. 10.); atqui mens & corpus sunt substantiæ (per def. 5. 6. 7.), quæ una absq; alia esse possunt (ut mox probatum est): ergo mens, & corpus realiter distinguuntur.

Vide Proposit. 4. Cartesii in fine Responsionum ad 2 Objectiones; & quæ habentur I. Parte Principiorum ab Art. 22. usque ad Art. 29: Nam ea hic describere non operæ pretium judico.

P R O P O S I T I O I X.

Deus est summe intelligens.

D E M O N S T R A T I O.

SI neget; ergo Deus, aut nihil, aut non omnia, seu quædam tantum intelliget. At quædam tantum intelligere, & cætera ignorare, limitatum & imperfectum intellectum supponit, quem Deo adscribere absurdum est (per defin. 8.).

D 2

Deum

Deum autem nihil intelligere, vel indicat in Deo carentiam intellectio- nis, ut in hominibus, ubi nihil intelligunt, ac im- perfectionem involvit, quæ in Deum cadere non potest (per eand. definit.) vel indicat, quod perfectioni Dei repugnet, ip- sum aliquid intelligere: At, cum sic intellectio de ipso pror- sus negetur, non poterit, ullum intellectum creare (per axiom.8.). Cum autem intellectus clarè, & distinctè à nobis percipiatur, Deus illius causa esse poterit (per coroll. prop.7.). Ergo longè abest, ut Dei perfectioni repugnet, ip- sum aliquid intelligere: Quare erit summè intelligens, q. e. demonstr.

S C H O L I U M.

Quamvis concedendum sit, Deum esse incorporeum, ut Propos. 16. demonstratur; hoc tamen non ita accipiendum, ac si omnes Extensionis perfectiones ab eo removendæ sint; sed tantummodo quatenus extensionis natura & proprietates imperfectionem aliquam involvunt. Quod idem etiam de Dei intellectu dicendum est, quemadmodum omnes, qui ul- tra vulgus Philosophorum sapere volunt, fatentur, ut fuse ex- plicabitur in nostr. Append. Part.2. cap.7.

P R O P O S I T I O X.

Quicquid perfectionis in Deo reperitur, à Deo est.

D E M O N S T R A T I O.

SI neges: ponatur in Deo aliquam perfectionem esse, quæ à Deo non est. Erit illa in Deo, vel à se, vel ab aliquo à Deo diverso. Si à se, ergo necessariam, sive minimè possibi- lem habebit existentiam (per Lemm.2. prop.7.), adeoq; (per coroll. Lemm.1. ejusdem) erit quid summè perfectum, ac pro- inde (per definit.8.) Deus. Si itaque dicatur aliquid in Deo esse,

esse, quòd à se est, simul dicitur id esse à Deo, q. e. demonst. Si verò ab aliquo à Deo diverso sit, ergo Deus non potest concipi per se summè perfectus contra definit. 8. Ergo quicquid perfectionis in Deo reperitur, à Deo est. q. e. d.

P R O P O S I T I O X I.

Non dantur plures Dii.

D E M O N S T R A T I O.

SI neges; concipe, si fieri potest, plures Deos, ex. grat. A & B; tum necessario (per propos. 9) tam A, quàm B erit summè intelligens, hoc est, A intelliget omnia, se scilicet, & B; & vicissim B intelliget se, & A. Sed cum A & B necessario existant (per propos. 5.); ergò causa veritatis & necessitatis ideæ ipsius B, quæ est in A, est ipse B; & contra causa veritatis, & necessitatis ideæ ipsius A, quæ est in B, est ipse A; quapropter erit aliqua perfectio in A, quæ non est ab A; & in B, quæ non est à B: ideoque (per præced.) A nec B erunt Dii; adeoque non dantur plures. q. e. d.

Notandum hic, quòd ex hoc solo, quòd aliqua res ex se necessariam involvit existentiam, qualis est Deus, necessario sequatur, illam esse unicam: ut unusquisque apud se attentà meditatione deprehendere poterit, atque etiam hic demonstrare potuissim; sed modo non ita ab omnibus perceptibili, quemadmodum in hac propositione factum est.

P R O P O S I T I O X I I.

Omnia quæ existunt, à sola vi Dei conservantur.

D E M O N S T R A T I O.

SI negas; supponatur aliquid se ipsum conservare, quare (per Lemm. 2. propos. 7.) ejus natura necessariam invol-

vit existentiam; ac proinde (per corollar. Lem. I. ejusdem) esset Deus, darenturque plures Dii, quod est absurdum (per præc.). Ergo nihil existit, quod solâ vi Dei non conservetur q. e. d.

COROLLARIUM I.

Deus est omnium rerum Creator.

DEMONSTRATIO.

Deus (per præc.) omnia conservat, hoc est (per ax. 10.) omnia quæ existunt creavit, & adhuc continuo creat.

COROLLARIUM II.

Res nullam ex se habent essentiam, quæ sit causa cognitionis Dei: sed contra, Deus est causa rerum, etiam quoad earum essentiam.

DEMONSTRATIO.

Cum nihil perfectionis in Deo reperiatur, quod à Deo non sit, (per propos. 10.); nullam res ex se habebunt essentiam, quæ possit esse causa cognitionis Dei. Sed contra, cum Deus omnia non ex alio generarit, sed prorsus creavit (per prop. 12. cum cor.), & actio creandi nullam agnoscat causam præter efficientem, (sic enim creationem definitio) quæ Deus est: sequitur, res ante creationem prorsus nihil fuisse; ac proinde etiam Deum causam fuisse earum essentiæ, q. e. d.

Notandum, hoc Corollarium ex eo etiam patere, quod Deus sit omnium rerum causa sive creator (per coroll. I.), & quod causa omnes effectus perfectiones in se continere debeat (per axiom. 8.), quemadmodum unusquisque facile videre potest.

CO.

COROLLARIUM III.

Hinc clarè sequitur, Deum non sentire, nec propriè percipere: nam illius intellectus à nulla re extra se determinatur: sed omnia ab eo profluunt.

COROLLARIUM IV.

Deus est causalitate prior rerum essentiâ & existentia, ut clarè ex 1. & 2. corollar. hujusproposit. sequitur.

PROPOSITIO XIII.

Deus est summe verax, minimeque deceptor.

DEMONSTRATIO.

DEo (per def.8.) nihil affingere possumus, in quo aliquid imperfectionis deprehendimus: & cum omnis deceptio (ut per se notum), aut fallendi voluntas, non nisi ex malitiâ vel metu procedat: metus autem diminutam potentiam supponat; malitiâ verò privationem bonitatis: nulla deceptio, aut fallendi voluntas Deo, enti scilicet summè potenti, & summè bono, erit adscribenda: sed contra summè verax minimeque deceptor dicendus, q. e. d. Vide Responson. ad secundas Objectiones, num.4.

Hoc axioma inter axiomata non recensui, quia minime opus fuit. Nam eo non egebam, nisi ad solam hanc propr. demonstr. & etiam

quia, quamdâ Dei existentiam ignorabam, nolui aliqua pro veris assumere, nisi quæ poteram ex primo cognito ego sum deducere, ut in Prop. 4. Scholio monui. Porro definitiones metus, & malitiæ non etiam inter definitiones posui, quia nemo eas ignorat, & iis non egeo, nisi ad solam hanc propositionem.

PROPOSITIO XIV.

Quidquid clare, & distincte percipimus, verum est.

Facultas veri à falso dignoscendi, quæ (ut unusquisque in se comperit, & ex omnibus, quæ jam demonstrata sunt videre

32 PRINCIPIA PHILOSOPHIÆ &c.

videre est) in nobis est, à Deo creata est, & continuo conservatur (per prop. 12. cum coroll.), hoc est, (per præc.) ab ente summè veraci minimèque deceptore, neque ullam facultatem (ut unusquisque in se comperit) nobis donavit abstinendi, sive non assentiendi iis, quæ clarè & distinctè percipimus; quare si circa ea deciperemur, omnino à Deo essemus decepti, essetque deceptor, quod (per præc.) est absurdum; quidquid igitur, clarè, & distinctè percipimus, verum est, q. e. d.

SCHOLIUM.

Cùm ea, quibus necessario, ubi à nobis clarè & distinctè percipiuntur, assentiri debemus, necessario sint vera: atque facultatem habeamus iis, quæ obscura & dubia sunt, sive quæ ex certissimis principiis non sunt deducta, non assentiendi, ut unusquisque in se comperit: clarè sequitur nos semper posse cavere, ne in errores incidamus, & ne unquam fallamur (quod idem adhuc clarius ex sequentibus intelligetur), modo serio apud nos constituamus, nihil affirmare, quod non clarè, & distinctè percipimus, sive quod ex per se claris & certis principiis non deductum est.

PROPOSITIO XV.

Error non est quid positivum.

DEMONSTRATIO.

SI error quid positivum esset, solum Deum pro causa haberet, à quo continuo deberet procreari (per prop. 12.). At qui hoc est absurdum (per prop. 13.): Ergo error non est, quid positivum. q. e. d.

SCHO-

S C H O L I U M.

CUm error non sit quid positivum in homine, nihil aliud poterit esse, quam privatio recti usus libertatis (per Schol. propof. 14.): ideoque non, nisi eo sensu, quo dicimus absentiam Solis causam esse tenebrarum, vel quo Deus, propterea quod infantem, excepto visu, aliis similem fecit, causa cæcitatiscitur; Deus causa erroris dicendus; nempe quia nobis intellectum ad pauca tantum se extendentem dedit. Quod ut clarè intelligatur, & simul etiam quomodo error à solo abusu nostræ voluntatis pendeat, ac denique quomodo ab errore cavere possimus: modos, quos cogitandi habemus, in memoriam revocemus, nempe omnes modos percipiendi (ut sentire, imaginari, & purè intelligere) & volendi (ut cupere, aversari, affirmare, negare, & dubitare); nam omnes ad hos duos referrì possunt.

Circa eos autem venit notandum: 1º. quod mens, quatenus res clarè, & distinctè intelligit, iisque assentitur, non potest falli (per propof. 14.): neque etiam, quatenus res tantum percipit, neque iis assentitur. Nam, quamvis jam percipiam equum alatum, certum est, hanc perceptionem nihil falsitatis continere, quamdiu non assentior, verum esse, dari equum alatum, neque etiam quamdiu dubito, an detur equus alatus. Et cum assentiri nihil aliud sit, quam voluntatem determinare, sequitur, errorem à solo usu voluntatis pendere.

Quod ut adhuc clarius pateat, notandum 2º; quod nos non tantum habeamus potestatem iis assentiendi, quæ clarè, & distinctè percipimus; verum etiam iis, quæ quocumque alio modo percipimus. Nam nostra voluntas nullis limitibus determinata est. Quod clarè unusquisq; videre potest, modo ad hoc attendat, nempe quod, si Deus facultatem nostram intelligendi infinitam reddere vellet, non ipsi opus esset, nobis ampliorem facultatem assentiendi dare, quàm ea est, quam jam

E

habe-

habemus, ut omnibus à nobis intellectis assentiri possemus: Sed hæc eadem, quam jam habemus, rebus infinitis assentiendis sufficeret. Et re ipsa etiam experimur, quod multis assentiamur, quæ ex certis principiis non deduximus. Porro ex his clarè videre est, quod, si intellectus æquè latius se extenderet ac volendi facultas, sive, si volendi facultas non latius se extendere posset, quàm intellectus, vel denique si facultatem volendi intra limites intellectus continere possemus, nunquam in errorem incideremus (per propof. 14.).

Verum ad duo priora præstanda nullam habemus potestatem: nam implicat, ut voluntas non sit infinita & intellectus creatus finitus. Restat igitur tertium considerandum: nempe an habeamus potestatem facultatem nostram volendi intra limites intellectus continendi. Cùm autem voluntas libera sit ad se determinandam: sequitur nos potestatem habere facultatem assentiendi intra limites intellectus continendi, ac proinde efficiendi, ne in errorem incidamus; unde evidentissime patet, à solo usu libertatis voluntatis pendere, ne unquam fallamur. Quod autem nostra voluntas libera sit, demonstratur Art. 39. Part. 1. Princ. & in 4. Meditatione, & à nobis in nostr. Append. cap. ultimo fuse etiam ostenditur. Et quamvis, ubi rem clarè & distinctè percipimus, non possumus ei non assentiri; necessarius iste assensus non ab infirmitate, sed à solâ libertate, & perfectione nostræ voluntatis pendet. Nam assentiri vero est in nobis perfectio (ut per se satis notum), nec voluntas unquam perfectior est, nec magis libera, quam cum se prorsus determinat. Quod cum contingere potest, ubi mens aliquid clarè, & distinctè intelligit, necessario eam perfectionem statim sibi dabit (per ax. 5.). Quare longè abest, ut per id, quod minimè indifferentes sumus in amplectendo vero, nos minus liberos esse intelligamus. Nam contra pro certo statuimus, quò magis indifferentes sumus, eò nos minus liberos esse.

Restat itaque hic tantùm explicandum, quomodo error
respe-

respectu hominis nihil sit, nisi privatio, respectu vero Dei mera negatio. Quod facile videbimus, si prius animadvertamus, nos ex eo, quod multa percipimus præter ea, quæ clarè intelligimus, perfectiores esse, quàm si ea non perciperemus: ut clarè ex eo constat, quod, si supponeretur, nos nihil clarè & distinctè posse percipere; sed tantùm confusè, nihil perfectius haberemus, quam res confusè percipere, nec aliud nostræ naturæ desiderari posset. Porro rebus, quamvis confusis, assentiri, quatenus etiam actio quædam est, perfectio est. Quod etiam unicuique manifestum erit, si, ut supra, supponat, naturæ hominis repugnare, ut res clarè, & distinctè percipiat; tum enim perspicuum evadet, longè melius homini esse, rebus, quamvis confusis, assentiri, & libertatem exercere, quàm semper indifferentem, hoc est (ut modo ostendimus) in infimo gradu libertatis manere. Et si etiam ad usum, & utilitatem vitæ humanæ attendere volumus, id prorsus necessarium reperiemus, ut quotidiana experientia unumquemque satis docet.

Cùm igitur omnes modi, quos cogitandi habemus, quatenus in se solis spectantur, perfecti sint: non, potest eatenus in iis esse id, quod formam erroris constituit. Verùm si ad modos volendi, prout ab invicem differunt, attendamus, alios alius perfectiores inveniemus, prout alii aliis voluntatem minus indifferentem, hoc est, magis liberam reddunt. Deinde etiam videbimus, quòd, quamdiu rebus confusis assentimur, efficiamus, ut mens minus apta sit ad verum à falso dignoscendum: ac proinde ut optimam libertate careamus. Quare rebus confusis assentiri, quatenus quid positivum est, nihil imperfectionis, nec formam erroris continet: sed tantum quatenus eo optimam libertate, quæ ad nostram naturam spectat, & in nostra potestate est, nos nosmet privamus. Tota igitur imperfectio erroris in solâ optimæ libertatis privatione consistet, quæ error vocatur; Privatio autem dicitur, quia aliqua perfectione, quæ nostræ naturæ competit, privamur;

Error verò, quia nostrâ culpâ ea perfectione caremus, quatenus, quemadmodum possumus, voluntatem non intra limites intellectus continemus. Cum igitur error nihil aliud sit respectu hominis, quam privatio perfecti, sive recti usus libertatis, sequitur illam non in ullâ facultate, quam à Deo habet, nec etiam in ulla facultatum operatione, quatenus à Deo dependet, sitam esse. Nec dicere possumus, quod Deus nos majori intellectu, quam nobis dare potuerat, privavit, ac proinde fecit, ut in errores incidere possemus: Nam nullius rei natura à Deo aliquid exigere potest: Nec aliquid ad aliquam rem pertinet, præter id, quod Dei voluntate largiri voluit; nihil enim ante Dei voluntatem extitit, nec etiam concipi potest (ut fuse in nostr. Appendic. cap. 7 & 8 explicatur). Quare Deus non magis nos majori intellectu, sive perfectiori facultate intelligendi privavit, quam circulum proprietatibus globi, & peripheriam proprietatibus sphæræ.

Cum itaque nulla nostrarum facultatum, quomodocumque consideretur, ullam in Deo imperfectionem ostendere possit: clarè sequitur, quod imperfectio illa, in quâ forma erroris consistit, non, nisi respectu hominis, sit privatio; verum ad Deum, ut ejus causam relata, non privatio, sed tantum negatio dici possit.

PROPOSITIO XVI.

Deus est incorporeus.

DEMONSTRATIO.

COrpus est subjectum immediatum motus localis (per def. 7.): quare si Deus esset corporeus, divideretur in partes, quòd cum clarè involvat imperfectionem, absurdum est de Deo (per def. 8.) affirmare.

ALI-

A L I T E R.

Si Deus esset corporeus, posset in partès dividi (per def. 7). Jam vel unaquæque pars per se posset subsistere, vel non posset subsistere: si hoc, esset similis cæteris, quæ à Deo creata sunt, ac proinde, ut omnis res creata, continuo eadem vi à Deo procrearetur (per propos. 10. & ax. 11.) & ad Dei naturam non magis, quam cæteræ res creatæ, pertineret, q. e. abs. (per prop. 5.) Verum si unaquæque pars per se existit, debet etiam unaquæque necessariam existentiam involvere (per Lem. 2. propos. 7.), & consequenter unaquæque ens esset summè perfectum (per corol. lem. 2. prop. 7.): sed hoc etiam est absurdum (per prop. 11.): ergo Deus est incorporeus. q. e. dem.

P R O P O S I T I O X V I I.

Deus est ens simplicissimum.

D E M O N S T R A T I O.

SI Deus ex partibus componeretur, deberent partes (ut facile omnes concedent) priores ad minimum naturâ Deo esse, quod est absurdum (per corol. 4. prop. 12.); Est igitur ens simplicissimum, q. e. d.

C O R O L L A R I U M.

Hinc sequitur, Dei intelligentiam, voluntatem, seu Decretum & Potentiam, non distingui, nisi ratione ab ejus essentia.

E 3

P R O.

PROPOSITIO XVIII.

Deus est immutabilis.

DEMONSTRATIO.

SI Deus esset mutabilis, non posset ex parte, sed deberet secundum totam essentiam mutari (per prop. 7.); At essentia Dei necessario existit (per prop. 5. 6. & 7.): ergo Deus est immutabilis. q. e. d.

PROPOSITIO XIX.

Deus est æternus.

DEMONSTRATIO.

DEus est ens summè perfectum (per def. 8.), ex quo sequitur (per prop. 5.), ipsum necessariò existere. Si jam ipsi limitatam existentiam tribuamus, limites ejus existentiae necessario, si non à nobis, saltem ab ipso Deo debent intelligi (per prop. 9.), quia est summè intelligens; quare Deus ultra illos limites se, hoc est (per def. 8.) ens summè perfectum, non existentem intelliget, quod est absurdum (per prop. 5.): ergo Deus non limitatam, sed infinitam habet existentiam, quam æternitatem vocamus. Vide cap. I. part. 2. nostr. Append. Deus igitur est æternus, q. e. d.

PROPOSITIO XX.

Deus omnia ab æterno præordinavit.

DEMONSTRATIO.

CUM Deus sit æternus (per præced.), erit ejus intelligentia æterna, quia ad ejus æternam essentiam pertinet (per corol.

corol. prop. 17.) : atqui ejus intellectus ab ejus voluntate sive decreto in re non differt (per corol. prop. 17.); ergo cum dicimus Deum ab æterno res intellexisse, simul dicimus eum ab æterno res ita voluisse, sive decrevisse, q. e. d.

COROLLARIUM.

Ex hac Propositione sequitur Deum esse summè constantem in suis operibus.

PROPOSITIO XXI.

Substantia extensa in longum, latum, & profundum reverè existit: Nosque uni ejus parti uniti sumus.

Res extensa, prout à nobis clarè & distinctè percipitur, ad Dei naturam non pertinet (per propof. 10.): Sed à Deo creari potest (per corol. propof. 7. & per prop. 8.). Deinde clarè & distinctè percipimus, (ut unusquisque in se, quatenus cogitat, reperit) substantiam extensam causam sufficientem esse ad producendum in nobis titillationem, dolorem, similesque ideas, sive sensationes, quæ continuò in nobis, quamvis invitis, producuntur: at, si præter substantiam extensam, aliam nostrarum sensationum causam, putà Deum, aut Angelum fingere volumus, statim nos clarum ac distinctum, quem habemus, conceptum destruimus. Quapropter, Vide demonstrationem propof. 14. & Schol. propof. 15. quamdiu ad nostras perceptiones rectè attendimus, ut nihil admittamus, nisi quòd clarè & distinctè percipimus, prorsus propensi, seu minimè indifferentes erimus ad assentiendum, quòd substantia extensa sola sit causa nostrarum sensationum; ac proinde ad affirmandum, quòd res extensa à Deo creata, existat. Atque in hoc sanè falli non possumus (per prop. 14. cum Scholio): **Quarè verè affirmatur, quod substantia extensa**

tenſa in longum, latum, & profundum exiſtat, quod erat primum.

Porro inter noſtras ſenſationes, quæ in nobis (ut jam demonſtravimus) à ſubſtantiâ extenſâ produci debent, magnam differentiam obſervamus, nempe ubi dico me ſentire, ſeu videre arborem, ſeu ubi dico, me ſitire, dolere, &c. Hujus autem differentiæ cauſam clarè video me non poſſe percipere, niſi priùs intelligam, me uni parti materiæ arctè eſſe unitum, & aliis non item. Quod cum clare & diſtinctè intelligam, nec ullo alio modo à me percipi poſſit: verum eſt (per propoſ. 14. cum Scholio), me uni materiæ parti unitum eſſe, quod erat ſecundum. Demonſtravimus igitur, quod e. d.

Nota: Niſi Lector hic ſe conſideret tantum, ut rem cogitantem, & corpore carentem; & omnes rationes, quas antea habuit credendi, quod corpus exiſtat, tanquam præjudicia deponat, fruſtrà hanc demonſtrationem intelligere conabitur.

Finis primæ Partis.

PRIN.

PRINCIPIA
PHILOSOPHIÆ
MORE GEOMETRICO
DEMONSTRATA.
PARS II.
POSTULATUM.

PEtitur hic tantum, ut unusquisque ad suas perceptiones quàm accuratissimè attendat, quò clarum ab obscuro distinguere possit.

DEFINITIONES.

I. *Extensio* est id, quod tribus dimensionibus constat: non autem per extensionem intelligimus actum extendendi, aut aliquid à quantitate distinctum.

II. Per *Substantiam* intelligimus id, quod ad existendum solo Dei concursu indiget.

III. *Atomus* est pars materiæ suæ naturâ indivisibilis.

IV. *Indefinitum* est id, cujus fines (si quos habet) ab humano intellectu investigari nequeunt.

V. *Vacuum* est extensio sine substantiâ corporeâ.

VI. *Spatium* ab extensione non, nisi ratione, distinguimus, sive in re non differt. Lege Art. 10. Part. 2. Princip.

VII. Quod per cogitationem dividi intelligimus, id *divisibile* est, saltem potentiâ.

VIII. *Motus localis* est translatio unius partis materiæ, sive unius corporis, ex viciniâ eorum corporum, quæ illud immediatè contingunt, & tanquam quiescentia spectantur, in viciniam aliorum.

Hac Definitione utitur Cartesius ad motum localem explicandum, quæ ut rectè intelligatur, considerandum venit

1^o. Quod per partem materia intelligit, id omne, quod simul transfertur, et si rursus id ipsum constare possit ex multis partibus.

2^o. Quod ad vitandam confusionem in hac definitione loquitur tantum de eo, quod perpetuò est in re mobili, scilicet translatione, ne confundatur, ut passim ab aliis factum est, cum vi vel actione, quæ transfert: Quam vim vel actionem vulgò putant tantum ad motum requiri; non verò ad quietem, in quo planè decipiuntur. Nam, ut per se notum, eadem vis requiritur, ut alicui corpori quiescenti certi gradus motus simul imprimantur, quæ requiritur, ut rursus eidem corpori certi isti gradus motus simul adimantur, adeoque planè quiescat. Quin etiam experientiâ probatur; nam ferè aequali vi utimur, ad navigium in aqua stagnante quiescens impellendum, quàm ad idem, cum movetur, subito retinendum; & certè planè eadem esset, nisi ab aqua ab eo sublevata gravitate, & lentore in retinendo adjuvaremur.

3^o. Quod ait, translationem fieri ex viciniâ corporum contiguorum in viciniâ aliorum; Non verò ex uno loco in alium. Nam locus (ut ipse explicuit Art. 13. Part. 2.) non est aliquid in re, sed tantum pendet à nostra cogitatione, adeò ut idem corpus possit dici locum simul mutare & non mutare: non verò è viciniâ corporis contigui simul transferri & non transferri: una enim tantum corpora eodem temporis momento eidem mobili contigua esse possunt.

4^o. Quod non ait absolute translationem fieri ex viciniâ corporum contiguorum, sed eorum duntaxat, quæ tanquam quiescentia spe-



Etantur: nam ut transferatur corpus A à corpore B quiescente, eadem vis & actio requiritur ex una parte, quæ ex altera; quod clarè apparet exemplo scaphæ, luto sive arena, quæ in fundo aquæ sunt, adherentis; hæc enim ut propellatur, æqualis necessario vis tam fundo, quam scaphæ impingenda erit. Quapropter vis, quæ corpora moveri debent, æquæ corpori moti, atque quiescenti, impenditur. Translatio verò est reciproca; nam si scapha separaretur ab arenâ, arena
etiam

etiam à scapha separatur. Si itaque absolutè corporum, quæ à se invicem separantur, uni in unam, alteri in alteram partem, æquales motus tribuere, & unum non tanquam quiescens spectare vellemus, idque ob id solum, quod eadem actio sit in uno, quæ in altero; tum etiam corporibus, quæ ab omnibus tanquam quiescentia spectantur, e. g. arene, à qua scapha separatur, tantundem motus tribuere cogemur, quantum corporibus motis; nam, uti ostendimus, eadem actio requiritur ex una, quæ ex altera parte, & translatio est reciproca: sed hoc à communi loquendi usu nimium abhorreret. Verùm quamvis ea corpora, à quibus separantur alia, tanquam quiescentia spectentur, ac etiam talia vocentur, tamen recordabimur, quòd id omne, quod in corpore moto est, propter quod moveri dicitur, etiam sit in corpore quiescente.

5º. Denique ex def. etiam clarè apparet, quod unumquodque corpus habeat unum duntaxat motum sibi proprium, quoniam ab unis tantum corporibus sibi contiguis, & quiescentibus recedere intelligitur: Attamen, si corpus motum sit pars aliorum corporum, alios motus habentium, clarè intelligimus, ipsum etiam participare posse ex aliis innumeris; sed quia non facile tam multi simul intelligi, nec etiam omnes agnosci possunt, sufficiet unicum illum, qui cuique corpori est proprius, in ipso considerare. *Lege Art. 31. Part. 2. Princip.*

I. X. Per Circulum corporum motorum tantum intelligimus, cum ultimum corpus, quod propter impulsu alterius movetur, primum motorum immediatè tangit: quamvis linea, quæ ab omnibus corporibus simul per impulsu unius motus describitur, sit valdè contorta.

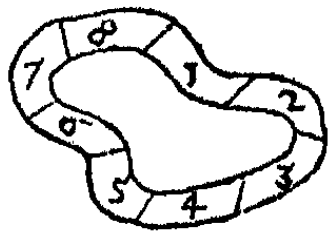

A X I O M A T A.

- I. **N**ihil nullæ sunt proprietates.
- II. **N**iquid ab aliquâ retolli potest, eâ integrâ remanente, ipsius essentiam non constituit: id autem, quod, si auferatur, rem tollit, ejus essentiam constituit.

44 PRINCIPIA PHILOSOPHIÆ &c.

III. In duritie nihil aliud sensus nobis indicat, nec aliud de ipsâ clarè & distinctè intelligimus, quàm quod partes durorum corporum motui manuum nostrarum resistunt.

IV. Si duo corpora ad invicem accedant, vel ab invicem recedant, non ideò majus aut minus spatium occupabunt.

V. Pars materiæ, sive cedat, sive resistat, non ideò naturam corporis amittit.

VI. Motus, quies, figura, & similia non possunt concipi sine extensione.

VII. Ultra sensibiles qualitates nihil remanet in corpore præter extensionem & ejus affectiones, in Part. I. Principior. memoratæ.

VIII. Unum spatium, sive extensio aliqua non potest esse unâ vice major, quàm aliâ.

IX. Omnis extensio dividi potest, saltem cogitatione.

De veritate hujus axiomatis nemo, qui elementa Matheseos tantùm didicit, dubitat. Spatium enim datum inter tangentem & Circulum infinitis aliis circulis majoribus dividi semper potest. Quod idem etiam ex Hyperbolæ Asymptotis patet.

X. Nemo fines alicujus extensionis sive spatii concipere potest, nisi simul ultra ipsos alia spatia, hoc immediatè sequentia, concipiat.

XI. Si materia sit multiplex, neque una aliam immediatè tangit, unaquæque necessariò sub finibus, ultrà quos non datur materia, comprehenditur.

XII. Minutissima corpora facilè motui manuum nostrarum cedunt.

XIII. Unum spatium aliud spatium non penetrat, nec unâ vice majus est, quàm aliâ.

XIV. Si canalis A sit ejusdem longitudinis, ac C; at C duplo latior, quam A: Et aliqua materia fluida duplo celerius transeat per canalem A, quàm quæ transit per canalem C; tantundem materiæ eodem



dem temporis spatio per canalem A transibit, quantum per C; & si per canalem A tantundem transeat, atque per C, illa duplò celerius movebitur.

XV. Quæ uni tertio conveniunt, inter se conveniunt. Et quæ ejusdem tertii dupla sunt, inter se sunt æqualia.

XVI. Materia, quæ diversimode movetur, tot ad minimum habet partes actu divisas, quot varii celeritatis gradus simul in ipsa observantur.

XVII. Linea, inter duo puncta brevissima, est recta.

XVIII. Corpus A à C versus B motum, si à B versus C repellatur, per eandem versus C movebitur lineam.

Ⓐ

Ⓑ

Ⓒ

XIX. Corpora, quæ contrarios habent motus, cum sibi mutuo occurrunt, ambo aliquam variationem pati coguntur, vel ad minimum alterutrum.

XX. Variatio in aliqua re procedit à vi fortiori.

XXI. Si, cum corpus 1 movetur versus corpus 2, idque impellit, & corpus 8 ex hoc impulsu versus 1 moveatur, corpora 1, 2, 3, &c. non

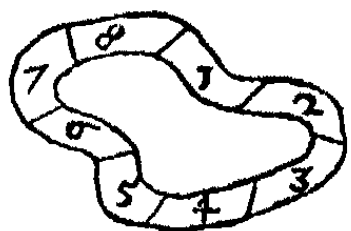

possunt esse in rectâ lineâ: sed omnia jusque ad 8 integrum circulum componunt; Vid. Defin. 9.

L E M M A I.

Ubi datur Extensio sive Spatium, ibi datur necessariò Substantia.

D E M O N S T R A T I O.

EXtensio sive spatium (per ax. 1.) non potest esse purum nihil; est ergo attributum, quod necessariò alicui rei tribui debet. Non Deo (per propos. 16. part. 1.); ergo rei, quæ indiget solo concursu Dei ad existendum (per propos. 12. part. 1.), hoc est (per def. 2. hujus), substantiæ. q. e. d.

L E M M A II.

*Rarefactio & Condensatio clarè & distinctè à nobis concipiuntur ;
quamvis non concedamus , corpora in rarefactione majus spatium
occupare , quàm in condensatione.*

D E M O N S T R A T I O .

Possunt enim clarè & distinctè concipi per id solum, quòd partes alicujus corporis ab invicem recedant, vel ad invicem accedant ; Ergo (per Ax.4.) non majus, neque minus spatium occupabunt : nam si partes alicujus corporis, putà spongiæ, ex eo, quòd ad invicem accedant, corpora, quibus ipsius intervalla replentur, expellant, per hoc solum istud corpus densius reddetur, nec ideò minus spatium, quàm antè ejus partes occupabunt (per Ax.4.). Et si iterum ab invicem recedant, & meatus ab aliis corporibus repleantur, fiet rarefactio, nec tamen majus spatium occupabunt. Et hoc, quòd ope sensuum clarè percipimus in spongiâ, possumus solo intellectu concipere de omnibus corporibus, quamvis eorum intervalla humanum sensum planè effugiant. Quare Rarefactio, & Condensatio clarè & distinctè à nobis concipiuntur, &c. q. e. d.

Visum fuit hæc præmittere, ut intellectus præjudicia de Spatio, Rarefactione &c. exueret, & aptus redderetur ad ea, quæ sequentur, intelligenda.

P R O P O S I T I O I.

Quamvis durities, pondus & reliquæ sensiles qualitates à corpore aliquo separentur, integra remanebit nihilominus natura corporis.

D E M O N S T R A T I O .

IN duritie, putà hujus lapidis, nihil aliud sensus nobis indicat, nec aliud de ipsâ clarè & distinctè intelligimus, quàm quòd

quòd partes durorum corporum motui manuum nostrarum resistant (per Ax. 3.): Quare (per propof. 14. part. 1.) durities etiam nihil aliud erit. Si verò istud corpus in pulvisculos quàm minutissimos redigatur, ejus partes facilè recedent (per Ax. 12.), nec tamen corporis naturam amittet (per Ax. 5.) q. e. d.

In pondere, cæterisque sensilibus qualitatibus eodem modo procedit demonstratio.

PROPOSITIO II.

Corporis sive Materia natura in sola extensione consistit.

DEMONSTRATIO.

Natura corporis non tollitur ex sublatione sensilium qualitatum (per propof. 1. hujus); ergo neque constituunt ipsius essentiam (per Ax. 2.): Nihil ergo remanet præter extensionem, & ejus affectiones (per Ax. 7.). Quare, si tollatur extensio, nihil remanebit, quod ad naturam corporis pertineat, sed prorsus tolletur; ergo (per Ax. 2.) in solâ extensione Corporis naturâ consistit. q. e. d.

COROLLARIUM.

Spatium & Corpus in re non differunt.

DEMONSTRATIO.

Corpus & extensio in re non differunt (per præced.), spatium etiam & extensio in re non differunt (per defin. 6.); ergo (per axiom. 15.) spatium & corpus in re non differunt. q. e. d.

SCHO-

S C H O L I U M.

*1. de his
filiis in
Append.
part. 2. c.
3. & 9.*

QUAMVIS dicamus, Deum esse ubique, non ideò conceditur Deum esse extensum, hoc est (per præc.), corporeum; nam esse ubique refertur ad solam potentiam Dei & ejus concursum, quo res omnes conservat: Adeò ut Dei ubiquitas referatur non magis ad extensionem sive corpus, quàm ad angelos, & animas humanas. Sed notandum, quòd, cum dicimus ipsius potentiam esse ubique, non secludamus ipsius essentiam; nam, ubi ipsius potentia, ibi etiam est ipsius essentia: Sed solùm, ut corporeitatem secludamus, hoc est, Deum non aliquà potentiâ corporeâ esse ubique, sed potentiâ sive essentiâ divinâ, quæ communis est ad conservandum extensionem, & res cogitantes, quas profecto conservare non potuisset, si ipsius potentia, hoc est, essentia corporea esset.

PROPOSITIO III.

Repugnat, ut detur vacuum.

DEMONSTRATIO.

PER vacuum intelligitur extensio sine substantia corporea (per def. 5.), hoc est (per propos. 2. hujus), corpus sine corpore, quod est absurdum.

Ad uberiores autem explanationem, & ad præjudicium de vacuo emendandum, legantur Art. 17. & 18. Part. 2. Princ. ubi præcipuè notetur, quod corpora, inter quæ nihil interjacet, necessario se mutuo tangant, & etiam, quod nihili nullæ sint proprietates.

PRO-

P R O P O S I T I O IV.

Una pars corporis non majus spatium occupat unâ vice, quàm aliâ, & contrâ idem spatium unâ vice non plus corporis continet, quàm aliâ.

D E M O N S T R A T I O.

Spatium & corpus in re non differunt (per Corol. prop. 2. hujus). Ergo cum dicimus, spatium unâ vice non majus est, quàm aliâ; (per Ax. 13.) simul dicimus, corpus non posse majus esse, hoc est, majus spatium occupare una vice, quam aliâ, quod erat primum. Porrò ex hoc, quòd spatium & corpus in re non differunt; sequitur, cum dicimus, corpus non posse majus spatium occupare unâ vice, quàm aliâ, nos simul dicere, idem spatium non plus corporis posse continere una vice, quam aliâ, q. e. d.

C O R O L L A R I U M.

Corpora, quæ æquale spatium occupant, putà aurum & aër, æque multum materiæ, sive substantiæ corporeæ habent.

D E M O N S T R A T I O.

Substantia corporea non in duritie e. g. auri, neque in mollitie e. g. aëris, neque in ulla sensilium qualitatibus (per propof. 1. hujus): sed in sola extensione consistit (per propof. 2. hujus). Cum autem (ex Hyp.) tantundem spatii, sive (per def. 6.) extensionis sit in uno, quàm in alio; ergo etiam tantundem substantiæ corporeæ, q. e. d.

G

P R O-

PROPOSITIO V.

Nullæ dantur Atomi.

DEMONSTRATIO.

A Tomi sunt partes materiæ indivisibiles ex sua natura (per def. 3.): sed cum natura materiæ consistat in extensione (per prop. 2. hujus), quæ natura sua, quantumvis parva, est divisibilis (per Ax. 9. & def. 7.); ergo pars materiæ, quantumvis parva, natura sua est divisibilis, h. e. nullæ dantur Atomi, sive partes materiæ natura sua indivisibiles, q. e. d.

SCHOLIUM.

Magna & intricata quæstio de Atomis semper fuit. Quidam asserunt dari Atomos, ex eo, quòd infinitum non potest esse majus alio infinito; & si duæ quantitates, putà A & dupla ipsius A, sint divisibiles in infinitum, poterunt etiam potentiâ Dei, qui eorum infinitas partes uno intuitu intelligit, in infinitas partes actu dividi. Ergo, cum, ut dictum est, unum infinitum non majus sit alio infinito, erit quantitas A æqualis suo duplo, quod est absurdum. Deinde etiam quærunt, an dimidia pars numeri infiniti sit etiam infinita; & an par sit an impar, & alia ejusmodi. Ad quæ omnia Cartesius respondit, nos non debere ea, quæ sub nostrum intellectum cadunt, ac proinde clarè & distinctè concipiuntur, rejicere propter alia, quæ nostrum intellectum aut captum excedunt; ac proinde non, nisi admodum inadæquatè, à nobis percipiuntur. Infinitum verò & ejus proprietates humanum intellectum, natura scilicet finitum, excedunt; adeoque ineptum foret id, quod clarè & distinctè de spatio concipimus, tanquam falsum rejicere, sive de eo dubitare, propterea

terea quòd non comprehendamus infinitum. Et hanc ob causam Cartesius ea, in quibus nullos fines advertimus, qualia sunt extensio mundi, divisibilitas partium materiæ &c. pro indefinitis habet. Lege Art. 26. part. 1. Princip.

P R O P O S I T I O VI.

Materia est indefinite extensa, materiaque cæli, & terra una eademque est.

D E M O N S T R A T I O.

1. **P** *Artis.* Extensionis, id est (per prop. 2. hujus) materiæ nullos fines imaginari possumus, nisi ultrà ipsos alia spatia (per ax. 10.) id est (per def. 6.) extensionem sive materiam concipiamus, & hoc indefinitè. Quod erat primum.

2. *Partis.* Essentia materiæ consistit in extensione (per prop. 2. hujus), eaque indefinita (per 1. partem), hoc est (per def. 4.) quæ sub nullis finibus ab humano intellectu percipi potest: ergo (per ax. 11.) non est multiplex, sed ubique una eademque. Quod erat secundum.

S C H O L I U M.

Hucusque de naturâ sive essentiâ extensionis egimus. Quod autem talis, qualem illam concipimus, à Deo creata existat, propositione ultimâ Primæ Partis demonstravimus; & ex proposit. 12. primæ Partis sequitur, nunc eandem eadem, quâ creatâ est potentia, conservari. Deinde etiam eadem ultima propos. prim. Part. demonstravimus nos, quatenus res cogitantes, unitos esse parti alicui istius materiæ, cujus ope percipimus, dari actu omnes illas variationes, quarum, ex sola materiæ contemplatione, eam scimus esse capacem, uti sunt divisibilitas, motus localis, sive migratio

unius partis ex uno loco in alium, quam clarè & distinctè percipimus, modò intelligamus, alias partes materiæ in locum migrantium succedere. Atque hæc divisio & motus infinitis modis à nobis concipiuntur, ac proinde infinitæ etiam materiæ variationes concipi possunt. Dico, eas clarè distinctèque à nobis concipi, quamdiu nempe ipsas, tanquam extensionis modos; non autem tanquam res ab extensione realiter distinctas concipimus, ut fusè est explicatum Princip. Part. I. Et quamvis Philosophi alios quamplures motus finxerunt, nobis tamen nihil, nisi quod clarè & distinctè concipimus, admittentibus, quia nullius motus, præter localem, extensionem esse capacem, clarè & distinctè intelligimus; nec etiam ullus alius sub nostram imaginationem cadit; nullus etiam præter localem erit admittendus.

Verùm Zeno, ut fertur, negavit motum localem, idque ob varias rationes, quas Diogenes Cynicus suo more refutavit, deambulando scilicet per Scholam, in qua hæc à Zenone docebantur: auditoresque illius sua deambulatione perturbando. Ubi autem sensit, se à quodam auditore detineri, ut ejus ambulationem impediret, ipsum increpuit, dicens, cur sic ausus est tui magistri rationes refutare. Sed ne fortè quis per rationes Zenonis deceptus, putet sensus aliquid, motum scilicet, nobis ostendere, quod planè intellectui repugnet, adeo ut mens etiam circa ea, quæ ope intellectus clarè & distinctè percipit, deciperetur; præcipuas ipsius rationes hic adferam, simulque ostendam, eas non nisi falsis niti præjudiciis: nimirum, quia verum materiæ conceptum nullum habuit.

Primo itaque ajunt, ipsum dixisse; quòd, si daretur motus localis, motus corporis circulariter summa celeritate moti non differret à quiete: Atqui hoc absurdum, ergo & illud. Probat consequens. Illud corpus quiescit, cujus omnia puncta assidue manent in eodem loco: atqui omnia puncta corporis circulariter summa celeritate moti assidue manent in eodem loco; Ergo &c. Atque hoc ipsum dicunt explicasse exempla

emplo rotæ, putà ABC, quæ si quadam celeritate circa centrum suum moveatur, punctum A citius per B & C absolvet circulum, quàm si tardiùs moveretur. Ponatur igitur e. g. cum tardè incipit moveri post lapsam horam esse in eodem loco, à quo incepit. Quod si vero duplo celerius moveri ponatur, erit in loco, à quo incepit move-

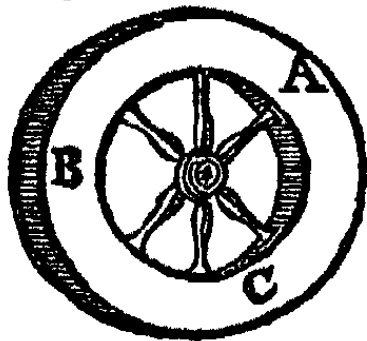

ri, post lapsam dimidiam horam, & si quadruplo celerius post lapsum quadrantem, & si concipiamus hanc celeritatem in infinitum augeri, & tempus diminui usque in momenta: tum punctum A in summa illa celeritate omnibus momentis, sive assiduè erit in loco, à quo incipit moveri, atque adeo in eodem semper manet loco; & id, quod de puncto A intelligimus, intelligendum etiam est de omnibus punctis hujus rotæ; quocirca omnia puncta in summa illa celeritate assiduè manent in eodem loco.

Verùm, ut respondeam, venit notandum hoc argumentum magis esse contra summam motus celeritatem, quàm contra motum ipsum: attamen an rectè argumentetur Zeno, hic non examinabimus, sed potius ipsius præjudicia, quibus tota hæc argumentatio, quatenus ea motum impugnare putat, nititur, detegenus. Primò igitur supponit corpora adeo celeriter posse concipi moveri, ut celerius moveri nequeant. Secundò tempus componi ex momentis, sicut alii componi quantitatem ex punctis indivisibilibus conceperunt. Quod utrumque falsum: Nam nunquam motum adeo celerem concipere possumus, quo simul celeriores non concipiamus. Repugnat enim nostro intellectui, motum, quantumvis parvam lineam describentem, adeò celerem concipere, ut celerior non dari possit. Atque idem etiam locum habet in tarditate: Nam implicat concipere motum adeo tardum, ut tardior non dari possit. De tempore etiam, quod motus mensura est, idem asserimus, videlicet, quòd clarè repugnat nostro intel-

lectui concipere tempus, quo brevius non dari possit. Quæ omnia ut probemus, vestigia Zenonis sequamur. Ponamus

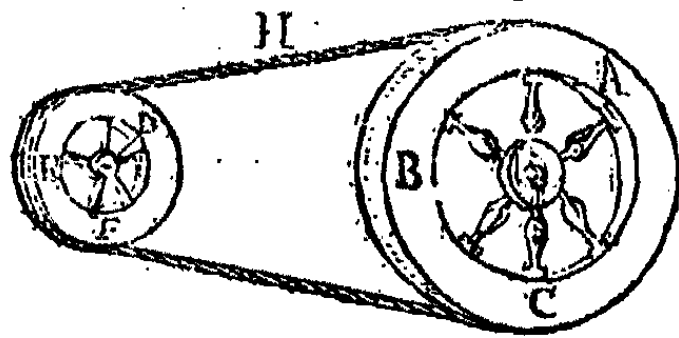

igitur, ut ipse, Rotam A B C circa centrum tali celeritate moveri, ut punctum A omnibus momentis sit in loco A, à quo movetur. Dico me clarè concipere celeritatem

hac indefinitè celeriore, & consequenter momenta in infinitum minora. Nam ponatur, dum rota A B C circa centrum movetur, facere ope chordæ A, ut etiam alia rota D E F (quam ipsa duplo minorem pono) circa centrum moveatur. Cum autem rota D E F duplo minor supponatur rotæ A B C; perspicuum est, rotam D E F duplo celerius moveri rotæ A B C; & per consequens punctum D singulis dimidiis momentis esse iterum in eodem loco, à quo incepit moveri. Deinde si rotæ A B C tribuamus motum rotæ D E F, tum D E F quadruplo celerius movebitur, quam antea; & si iterum hanc ultimam celeritatem rotæ D E F tribuamus rotæ A B C, tum D E F octuplo celerius movebitur, & sic in infinitum. Verùm ex solo materiæ conceptu hoc clarissimè apparet. Nam materiæ essentia consistit in extensione, sive spatio semper divisibili, ut probavimus; ac motus sine spatio non datur. Demonstravimus etiam, quod una pars materiæ non potest simul duo spatia occupare; idem enim esset, ac si diceremus, unam partem materiæ æqualem esse suo duplo, ut ex supra demonstratis patet: ergo si pars materiæ movetur, per spatium aliquod movetur, quod spatium, quantumvis parvum fingatur esse, & per consequens etiam tempus, per quod ille motus mensuratur, erit tamen divisibile, & per consequens duratio istius motus sive tempus divisibile erit, & hoc in infinitum, q. e. d.

Pergamus jam ad aliud, quod ab ipso allatum dicitur
sophis-

sophisma, nempe hujusmodi. Si corpus movetur, aut movetur in loco, in quo est, aut in quo non est. At non, in quo est: nam, si alicubi est, necessario quiescit. Neque etiam, in quo non est: Ergo corpus non movetur. Sed hæc argumentatio est planè similis priori; supponit enim etiam dari tempus, quò minus non detur: nam si ei respondeamus, corpus moveri non in loco; sed à loco, in quo est, ad locum, in quo non est; rogabit, an in locis intermediis non fuit. Si respondeamus distinguendo, si per *fuit* intelligitur, *quiescit*, nos negare alicubi fuisse, quamdiu movebatur: sed si per *fuit* intelligitur, *existit*, nos dicere, quòd, quamdiu movebatur, necessario existebat: Iterum rogabit, ubinam exstiterit, quamdiu movebatur. Si denuo respondeamus, si per illud *ubinam exstiterit*, rogare velit, *quem locum servaverit*, quamdiu movebatur, nos dicere nullum servasse: si verò *quem locum mutaverit*, nos dicere omnia, quæ assignare velit loca illius spatii, per quod movebatur, mutasse: perget rogare, an eodem temporis momento locum occupare & mutare potuit. Ad quod denique respondemus, distinguendo scilicet, ipsum, si per temporis momentum, intelligat tale tempus, quo minus dari non possit, rem non intelligibilem, ut satis ostensum est, rogare; ideoque responsione indignam: si vero tempus eo sensu, quo supra explicui, sumit, id est, suo vero sensu, numquam tam parvum tempus posse assignare, quo quamvis etiam vel indefinite brevius ponatur, non posset corpus locum occupare & mutare; quòd satis attendenti est manifestum. Unde clarè patet, quod supra dicebamus, ipsum supponere tempus tam parvum, quo minus dari non possit, ac proinde etiam nihil probare.

Præter hæc duo aliud adhuc Zenonis circumfertur argumentum, quòd simul eum ejus refutatione legi potest, apud Cartes. Epistol. penultim. volum. prim.

Velim autem hic Lectores meos animadvertere, me rationibus Zenonis meas opposuisse rationes, adeoque ipsum ratione redar-

§6 PRINCIPIA PHILOSOPHIÆ &c.

redarguisse; non autem sensibus, quemadmodum Diogenes fecit. Neque enim sensus aliud quid veritatis inquisitori suggerere possunt, quam Naturæ Phænomena, quibus determinatur ad illorum causas investigandas: non autem unquam quid, quod intellectus clarè & distinctè verum esse deprehendit, falsum esse, ostendere. Sic enim nos judicamus, adeoque hæc nostra est Methodus; res, quas proponimus, rationibus clarè & distinctè ab intellectu perceptis, demonstrare; insuper habentes, quidquid, quod eis contrarium videtur, sensus distinctent; qui, ut diximus, intellectum solummodo determinare queunt, ut hoc potius, quam illud inquireat; non autem falsitatis, cum quid clarè & distinctè percepit, arguere.

PROPOSITIO VII.

Nullum corpus locum alterius ingreditur, nisi simul illud alterum locum alicujus alterius corporis ingrediatur.

DEMONSTRATIO.

Vide Fig. Prop. seq. **S**I negas, ponatur, si fieri potest, corpus A ingredi locum corporis B, quod suppono ipsi A æquale, & à suo loco non recedere: ergo spatium, quod tantum continebat B, jam (per hypothes.) continet A & B: adeoque duplum substantiæ corporeæ, quam antea continebat, quod (per prop. 4. hujus) est absurdum: Ergo nullum corpus locum alterius ingreditur, &c. q. e. d.

PROPOSITIO VIII.

Cum corpus aliquod locum alterius ingreditur, eodem temporis momento locus ab eo derelictus ab alio corpore occupatur, quod ipsum immediatè tangit.

DE-

D E M O N S T R A T I O .

SI corpus B movetur versus D, corpora A & C eodem temporis momento ad se invicem accedent, ac se invicem tangent, vel non. Si ad se invicem accedant



D

& tangant, conceditur intentum. Si verò non ad se invicem accedant, sed totum spatium à B derelictum, inter A & C interjaceat, ergo corpus æquale ipsi B (per corol. propof. 2. hujus, & corol. prop. 4. hujus) interjacet. At non (per hypothef.) idem B: ergo aliud, quod eodem temporis momento ipsius locum ingreditur; & cum eodem temporis momento ingrediatur, nullum aliud potest esse, quam quod immediatè tangit, per Schol. prop. 6. hujus; ibi enim demonstravimus, nullum dari motum ex uno loco in alium, qui tempus, quo brevius semper datur, non requirat: Ex quo sequitur, spatium corporis B eodem temporis momento ab alio corpore non posse occupari, quod per spatium aliquod moveri deberet, antequam ejus locum ingrederetur. Ergo tantum corpus, quod B immediatè tangit, eodem temporis momento illius locum ingreditur, q. e. d.

S C H O L I U M .

Quoniam partes materiæ realiter ab invicem distinguuntur, (per Art. 61. Part. 1. Princip.) una absque aliâ esse potest (per corol. propof. 7. part. 1.); nec ab invicem dependent: Quare omnia illa figmenta de Sympathiâ & Antipathiâ, ut falsa, sunt rejicienda. Porro cum causa alicujus effectus semper positiva debeat esse (per Axiom. 8. part. 1.), nunquam dicendum erit, quod corpus aliquod movetur, ne detur vacuum: sed tantum ex alterius impulsu.

H

CO.

COROLLARIUM.

In omni motu integer Circulus corporum simul movetur.

DEMONSTRATIO.

EO tempore, quo corpus 1 ingreditur locum corporis 2, hoc corpus 2, in alterius locum, puta 3, debet ingredi, & sic porro (per propof. 7. hujus): Deinde eodem temporis momento, quo corpus 1, locum corporis 2 ingrediebatur, locus, à corpore 1 derelictus, ab alio occupari debet (per prop. 8. hujus) puta 8, aut aliud, quod ipsum 1 immediatè tangit; quod cum fiat ex solo impulsu alterius corporis, (per Scholium præced.) quod hic supponitur esse 1; non possunt omnia hæc corpora mota in eadem rectâ lineâ esse (per Axiom. 21.): sed (per definit. 9.) integrum circulum describunt, q. e. d.

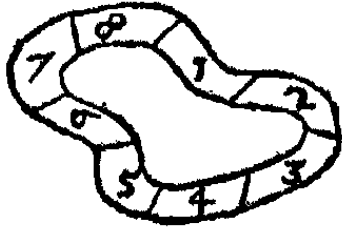

PROPOSITIO IX.

Si canalis ABC circularis sit aqua plenus, & in A sit quadruplo latior, quam in B, eo tempore, quo illa aqua (vel aliud corpus fluidum) quæ est in A versus B incipit moveri, aqua, quæ est in B quadruplo celerius movebitur.

DEMONSTRATIO.

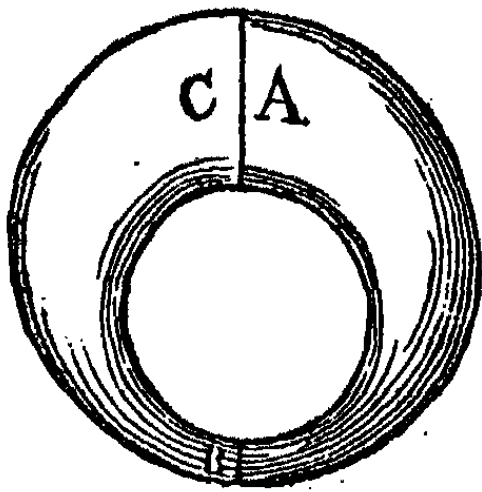

Cum tota aqua, quæ est in A movetur versus B, debet simul tantundem aquæ ex C, quæ A immediatè tangit, ejus locum ingredi (per propof. 8. hujus): & ex B tantundem aquæ locum C debebit ingredi (per eandem): ergo (per Ax. 14.) quadruplo celerius movebitur, q. e. d.

Id, quod de circulari canali dicimus,

cimus, etiam est intelligendum de omnibus inæqualibus spatiis, per quæ corpora, quæ simul moventur, coguntur transire; demonstratio enim in cæteris eadem erit.

L E M M A.

Si duo Semicirculi ex eodem centro describantur, ut A

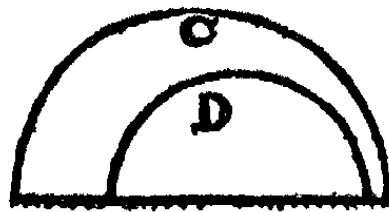
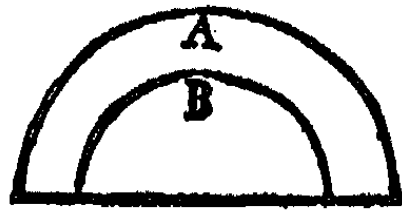

& B: spatium inter peripherias erit ubique æquale: Si vero ex diversis centris describantur, ut C & D, spatium inter peripherias erit ubique inæquale.

Demonstratio patet ex solâ definitione circuli.

P R O P O S I T I O X.

Corpus fluidum, quod per Canalem ABC movetur, accipit indefinitos gradus celeritatis.

Vide Fig. Propos. præced.

D E M O N S T R A T I O.

Spatium inter A & B est ubique inæquale (per lemm. præc.); ergo (per propof. 9. hujus) celeritas, quâ corpus fluidum per canalem ABC movetur, erit ubique inæqualis. Porro, cum inter A & B indefinita spatia semper minora atque minora cogitatione concipiamus (per prop. 5. hujus:) etiam ipsius inæqualitates, quæ ubique sunt, indefinitas concipiemus, ac proinde (per propof. 9. hujus) celeritatis gradus erunt indefiniti, q. e. d.

P R O P O S I T I O XI.

In materia, quæ per canalem ABC fluit, datur divisio in particulas indefinitas.

Vide Fig. Propof. 9.

DEMONSTRATIO.

Materia, quæ per canalem ABC fluit, acquirit simul indefinitos gradus celeritatis (per prop. 10. hujus), ergo (per ax. 16.) habet indefinitas partes reverâ divisas, q. e. d. Lege Art. 34. & 35. Part. 2. Princip.

SCHOLIUM.

Hucusque egimus de natura motus, oportet jam, ut ejus causam inquiramus, quæ duplex est, primaria scilicet sive generalis, quæ causa est omnium motuum, qui sunt in mundo, & particularis, à qua fit, ut singulæ materiæ partes motus, quos prius non habuerunt, acquirant. Ad generalem quod attinet, cum nihil sit admittendum (per prop. 14. part. 1. & Schol. prop. 17. ejusd. part.), nisi quod clarè & distinctè percipimus, nullamque aliam causam præter Deum (materiæ scilicet creatorem) clarè & distinctè intelligamus, manifestè apparet, nullam aliam causam generalem præter Deum esse admittendam. Quod autem hic de motu dicimus, etiam de quiete intelligendum venit.

PROPOSITIO XII.

Deus est causa principalis motus.

DEMONSTRATIO.

Inspiciatur Scholium proxime præcedens.

PROPOSITIO XIII.

Eandem quantitatem motus & quietis, quam Deus semel materiæ impressit, etiamnum suo concursu conservat.

DE-

D E M O N S T R A T I O.

CUm Deus sit causa motus & quietis (per propof. 12. hujus): etiamnum eadem potentia, qua eos creavit, conservat (per ax. 10. part. 1.); & quidem eadem illa quantitate, qua eos primo creavit, (per corollar. prop. 20. part. 1.) q. e. d.

S C H O L I U M.

I. **Q**uamvis in Theologia dicatur, Deum multa agere ex beneplacito, & ut potentiam suam hominibus ostendat; tamen cum ea, quae a solo ejus beneplacito pendent, non nisi divina revelatione innotescant, ista in Philosophia, ubi tantum in id, quod ratio dicitur inquiritur, non erunt admittenda, ne Philosophia cum Theologia confundatur.

II. **Q**uamvis motus nihil aliud sit in materia mota, quam ejus modus, certam tamen & determinatam habet quantitatem, quae quomodo intelligenda veniat, patebit ex sequentibus. Lege Art. 36. Part. 2. Princ.

P R O P O S I T I O XIV.

Unaquaque res, quatenus simplex & indivisa est, & in se sola consideratur, quantum in se est, semper in eodem statu perseverat.

Propositio haec multis tanquam axioma est, eam tamen demonstrabimus.

D E M O N S T R A T I O.

CUm nihil sit in aliquo statu, nisi ex solo Dei concursu (per prop. 12. part. 1.); & Deus in suis operibus sit summe constans (per corol. propof. 20. part. 1.): si ad nullas causas externas, particulares scilicet attendamus, sed rem in se sola consideremus, affirmandum erit, quod illa, quantum in se est, in statu suo, in quo est, semper perseverat, q. e. d.

COROLLARIUM.

Corpus, quod semel movetur, semper moveri pergit, nisi à causis externis retardetur.

DEMONSTRATIO.

Patet hoc ex prop. præc: attamen ad præjudicium de motu emendandum. Lege Art. 37. & 38. Part. 2. Princip.

PROPOSITIO XV.

Omne corpus motum ex se ipso tendit, ut secundum lineam rectam, non vero curvam pergat moveri.

Hanc propositionem, inter axiomata numerare liceret, eam tamen ex præcedentibus sic demonstrabo.

DEMONSTRATIO.

Motus, quia Deum tantum (per propof. 12. hujus) pro causa habet, nullam unquam ex se vim habet ad existendum (per axiom. 10. part. 1.): sed omnibus momentis à Deo quasi procreatur (per illa quæ demonstrantur, circa axioma jam citatum). Quapropter, quamdiu ad solam motus naturam attendimus, nunquam ipsi durationem tribuere poterimus, tanquam ad ejus naturam pertinentem, quæ major alia potest concipi. At si dicatur, ad naturam alicujus corporis moti pertinere, ut lineam curvam aliquam suo motu describat, magis diuturnam durationem motus naturæ tribueretur, quam ubi supponitur, de corporis moti natura esse, tendere ut moveri pergat secundum lineam rectam (per ax. 17.). Cum autem (ut jam demonstravimus) talem durationem motus naturæ tribuere non possumus; ergo neque etiam ponere, quod de corporis moti naturâ sit, ut secundum ullam lineam curvam, sed tantum ut secundum rectam moveri pergat, q. e. d.

SCHO-

S C H O L I U M.

HÆc Demonstratio videbitur forsan multis non magis ostendere, ad naturam motus non pertinere, ut lineam curvam, quàm ut lineam rectam describat: Idque propterea quod nulla possit assignari recta, quàm minor sive recta sive curva non detur: neque ulla curva, qua etiam alia curva minor non detur. Attamen, quamvis hæc considerem, demonstrationem nihilominus recte procedere judico: quandoquidem ipsa ex sola universali essentia, sive essentiali differentia linearum; non vero ex uniuscujusque quantitate, sive accidentali differentia, id, quod demonstrandum proponebatur, concluditur. Verùm ne rem per se satis claram demonstrando obscuriorem reddam, Lectores ad solam motus definitionem remitto, quæ nihil aliud de motu affirmat, quam translationem unius partis materiæ ex vicinia &c. in viciniam aliorum, &c. Ideoque nisi hanc translationem simplicissimam concipiamus, hoc est, eam secundum lineam rectam fieri; motui aliquid affingimus, quod in ejus definitione, sive essentia non continetur: adeoque ad ejus naturam non pertinet.

C O R O L L A R I U M.

Ex propositione hac sequitur omne corpus, quod secundum lineam curvam movetur, continuo à linea, secundum quam ex se pergeret moveri, deflectere; idque vi alicujus causæ externæ (per propof. 14. hujus.)

P R O P O S I T I O XVI.

Omne corpus quod circulariter movetur, ut lapis ex. gr. in fundâ, continuo determinatur, ut secundum tangentem pergat moveri.

DE-

DEMONSTRATIO.

COrpus, quod circulariter movetur, continuo à vi externa impeditur, ne secundam lineam rectam pergat moveri (per corol. præcedentis): qua cessante corpus ex se perget secundum lineam rectam moveri

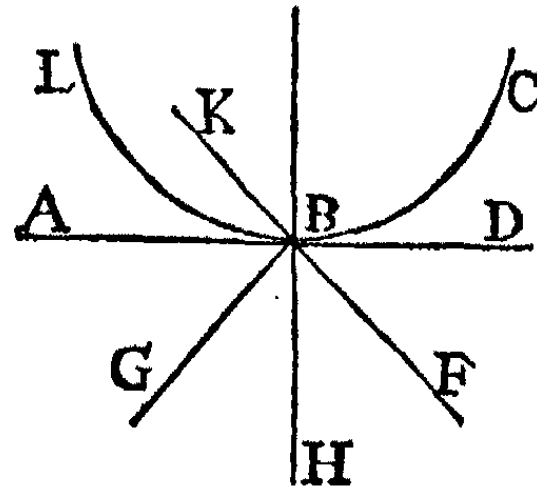

(per propos. 15.). Dico præterea corpus, quod circulariter movetur, à causa externa determinari, ut secundum tangentem pergat moveri. Nam, si negas, ponatur lapis in B à funda ex. g. non secundum tangentem BD determinari, sed secundum aliam lineam ab eodem puncto extra, aut

intra circulum conceptam, ut BF, quando funda ex parte L versus B venire supponitur, aut secundum BG (quam intelligo cum linea BH, quæ à centro ducitur per circumferentiam, eamque in puncto B secat, angulum constituere æqualem angulo FBH), si contra supponatur funda ex parte C versus B venire. At, si lapis in puncto B supponatur à funda, quæ ab L versus B circulariter movetur, determinari, ut versus F pergat moveri: necessario (per ax. 18.) ubi funda contraria determinatione à C versus B movetur, determinabitur, ut secundum eandem lineam BF contraria determinatione pergat moveri, ac proinde versus K non vero versus G tendet, quod est contra hypothesein. Et cum nulla linea, quæ per punctum B potest duci, præter tangentem statui possit, cum linea BH angulos ad eandem partem, ut DBH, & ABH, æquales efficiens: nulla præter tangentem datur, quæ eandem hypothesein servare potest, sive funda ab L versus B, sive à C versus B moveatur, ac proinde nulla præter tangentem statuenda est, secundum quam tendit moveri, q. e. d.

*Patet ex
prop. 13.
& 19. lib.
3. Elem.*

ALI-

A L I T E R.

Concipiatur, loco circuli, Hexagonum ABH circulo

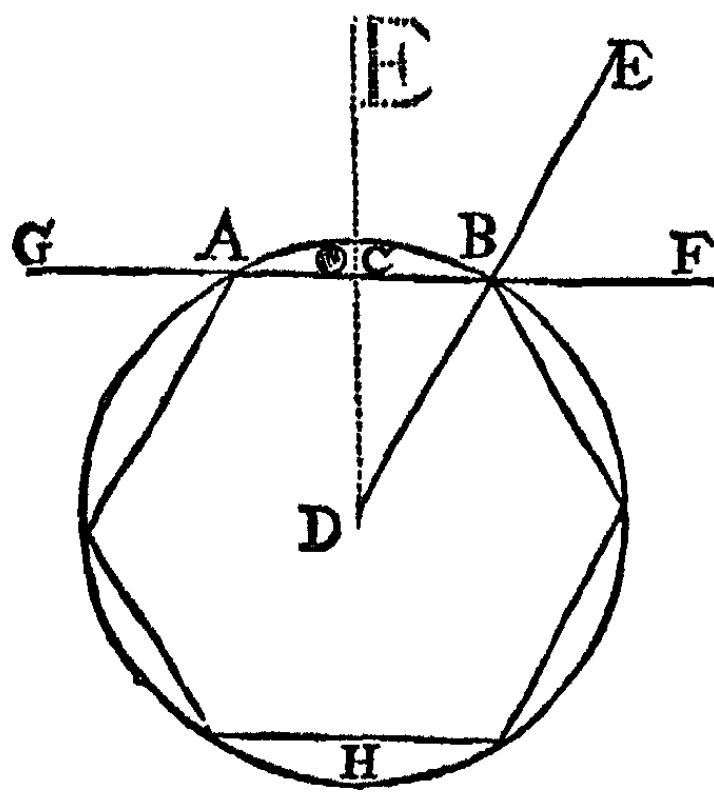

inscriptum, & corpus C in uno latere AB quiescere: deinde concipiatur regula DBE (cujus unam extremitatem in centro D fixam, alteram vero mobilem suppono) circa centrum D moveri, secans continuo lineam AB. Patet, quod si regula DBE, dum ita concipitur moveri, corpori C occurrat eo tempore, quo lineam AB ad angu-

los rectos fecat, ipsa regula corpus C suo impulsu determinabit, ut secundum lineam FBAG, versus G pergat moveri, hoc est, secundum latus AB indefinitè productum. Verum quia Hexagonum ad libitum assumimus, idem erit affirmandum de quacumque aliâ figurâ, quam huic circulo concipimus posse inscribi: Nempe quod, ubi corpus C, in uno figuræ latere quiescens, à regula DBE impellitur eo tempore, quo ipsa latus illud ad angulos rectos fecat, ab illa regula determinabitur, ut secundum illud latus indefinitè productum pergat moveri. Concipiamus igitur, loco Hexagoni, figuram rectilineam infinitorum laterum (hoc est, circulum ex def. Archimedis): patet regulam DBE, ubicunq; corpori C occurrat, ipsi semper occurrere eo tempore, quo aliquod talis figuræ latus ad angulos rectos fecat, adeoque nunquam ipsi

I

corpo-

corpori C occurret, quin ipsum simul determinabit, ut secundum illud latus indefinitè productum pergat moveri. Cumq; quodlibet latus ad utramvis partem productum, semper extra figuram cadere debeat; erit hoc latus indefinitè productum tangens figuræ infinitorum laterum, hoc est, circuli. Si itaque loco regulæ concipiamus fundam circulariter motam, hæc lapidem determinabit, ut secundum tangentem pergat moveri, q. e. d.

Notandum hic est, utramque hanc demonstrationem posse accommodari quibuslibet figuris curvilineis.

PROPOSITIO XVII.

Omne corpus, quod circulariter movetur, conatur recedere à centro circuli, quem describit.

DEMONSTRATIO.

Quamdiu aliquod corpus circulariter movetur, tamdiu cogitur ab aliquâ causâ externâ, qua cessante simul per-

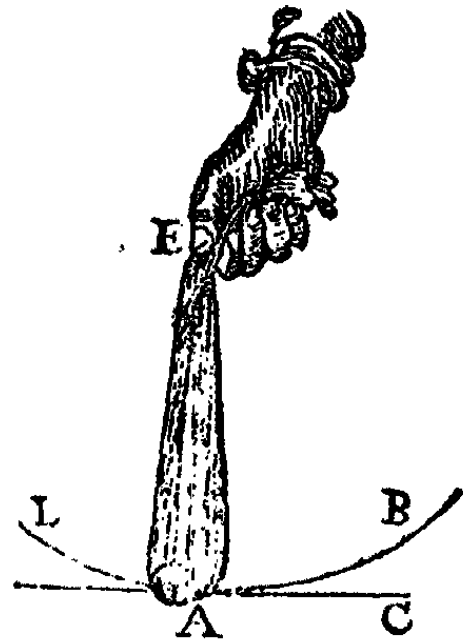

git moveri secundum lineam tangentem (per præced.), cujus omnia puncta præter id, quod circulum tangit, extra circulum cadunt (per prop. 16. lib. 3. El.) ac proinde longius à centro distant: Ergo, cum lapis, qui circulariter movetur in funda E A, est in puncto A, conatur pergere secundum lineam, cujus omnia puncta longius distant à centro E, quàm omnia puncta circumferentiæ L A B, quod nihil aliud est, quam recedere conari à centro circuli, quem describit, q. e. d.

P R O-

P R O P O S I T I O X V I I I .

Si corpus aliquod, putà A, versus aliud corpus quiescens B moveatur, nec tamen B propter impetum corporis A aliquid suae quietis amittat, neque etiam A sui motus aliquid amittet; sed eandem quantitatem motus, quam antea habebat, prorsus retinebit.

D E M O N S T R A T I O .

Si negas, ponatur corpus A perdere de suo motu, nec tamen id, quod perdidit, in aliud transferre, putà in B; dabitur in natura, cum id contingit, minor quantitas motus, quam antea, quod est absurdum (per prop. 13. hujus). Eodem modo procedit Demonstratio respectu quietis in corpore B, quare, si unum in aliud nihil transferat, B omnem suam quietem, & A omnem suum motum retinebit, q. e. d.



P R O P O S I T I O X I X .

Motus, in se spectatus, differt à sua determinatione versus certam aliquam partem; neque opus est, corpus motum, ut in contrariam partem feratur sive repellatur, aliquamdiu quiescere.

D E M O N S T R A T I O .

Ponatur, ut in præced. corpus A versus B moveri, & à corpore B impediri, ne ulterius pergat; ergo (per præced.) A suum integrum motum retinebit; nec quantumvis minimum spatium temporis quiescet: attamen, cum pergat moveri, non movetur versus eandem partem, versus quam prius movebatur; supponitur enim à B impediri, ergo motu suo integro remanente, atque determinatione priore amissa

68 PRINCIPIA PHILOSOPHIÆ &c.

versus contrariam movebitur partem (per illa, quæ cap. 2. Diopt: dicta sunt); ideoque (per ax. 2.) determinatio ad essentiam motus non pertinet, sed ab ipsa differt, nec corpus motum, cum repellitur, aliquamdiu quiescit. q. e. d.

COROLLARIUM.

Hinc sequitur motum non esse motui contrarium.

PROPOSITIO XX.

Si corpus A corpori B occurrat, & ipsum secum rapiat; tantum motus, quantum B propter occursum A ab ipso A acquirit, de suo motu A amittet.

DEMONSTRATIO.

SI negas, ponatur B plus aut minus motus ab A acquirere, quam A amittit, tota illa differentia erit addenda vel subtrahenda quantitati motus totius naturæ, quod est absurdum (per propos. 13. hujus). Cum ergo neque plus neque minus motus corpus B possit acquirere; tantum ergo acquirat, quantum A amittet, q. e. d.



PROPOSITIO XXI.

Vid. Fig. prop. 14c. Si corpus A duplo majus sit, quam B, & aequè celeriter moveatur; habebit etiam A duplo majorem motum, quam B, sive vim ad æqualem celeritatem cum B retinendam.

DEMONSTRATIO.

POnatur e. g. loco A bis B, id est (ex hyp.) unum A in duas æquales partes divisum, utrumque B habet vim ad manendum in statu, in quo est (per prop. 14. hujus), eaque vis in utroque (ex hyp.) est æqualis: si jam hæc duo B jungantur,

tur, suam celeritatem retinendo, fiet unum A, cujus vis & quantitas erit æqualis duobus B sive dupla unius B, q. e. d.

Nota, hoc ex solâ motus definitione etiam sequi; quo enim corpus, quod movetur, majus est, eo plus materiæ datur, quæ ab alia separatur: daturque igitur plus separationis, hoc est, (per defin. 8.) plus motus. Vide quæ 4^o. notavimus circa motus definitionem.

P R O P O S I T I O XXII.

Si corpus A æquale sit corpori B, & A duplo celerius, quàm B moveatur, vis sive motus in A, erit duplus ipsius B. *vid. Fig. Propos. 10*

D E M O N S T R A T I O.

POnatur B, cum primo certam vim se movendi acquisivit, acquisivisse quatuor gradus celeritatis. Si jam nihil accedat, perget moveri (per propof. 14. hujus) & in suo statu perseverare: supponatur denuo novam aliam vim acquirere ex novo impulsu priori æqualem, quapropter iterum acquirat ultra quatuor priores, alios quatuor gradus celeritatis, quos etiam (per eand. propof.) servabit, hoc est, duplo celerius, hoc est, æque celeriter ac A movebitur, & simul duplam habebit vim, hoc est, æqualem ipsi A, quare motus in A est duplus ipsius B, q. e. d.

Nota, nos hic per vim in corporibus motis, intelligere quantitatem motus, quæ quantitas in æqualibus corporibus pro celeritate motus major esse debet, quatenus ea celeritate corpora æqualia, à corporibus immediatè tangentibus magis eodem tempore separantur, quam si tardius moverentur: adeoque (per definit. 8.) plus motus etiam habent: In quiescentibus autem per vim resistendi intelligere quantitatem quietis. Ex quibus sequitur

C O R O L L A R I U M I.

Quo corpora tardius moventur, eo magis de quiete participant:

70 PRINCIPIA PHILOSOPHIÆ &c.
corporibus enim celerius motis, quæ ipsis occurrunt, & minore, quam ipsa, vim habent, magis resistunt, & etiam minus à corporibus immediatè tangentibus separantur.

COROLLARIUM II.

Si corpus A duplo celerius moveatur, quam corpus B & B duplo majus sit, quam A, tantundem motus est in B majori, quam in A minori, ac proinde etiam æqualis vis.

DEMONSTRATIO.

SIt B duplo majus, quam A, & A duplo celerius moveatur, quam B, & porro C duplo minus sit, quam B, & duplo tardius moveatur, quam A: ergo B (per propos. 21. hujus) duplo majorem habebit motum, quam C, & A (per prop. 22. hujus) duplo majorem motum habebit, quam C: ergo (per axiom. 15.) B & A æqualem motum habent, est enim utriusque motus ejusdem tertii C duplex, q. e. d.

COROLLARIUM III.

EX his sequitur, motum à celeritate distingui. Concipimus enim corporum, quæ æqualem habent celeritatem, unum plus motus habere posse, quam aliud (per propos. 21. hujus): & contra, quæ inæqualem habent celeritatem, æqualem motum habere posse (per corol. præced.) Quod idem etiam ex solâ motus definitione colligitur: nihil enim aliud est, quam translatio unius corporis ex vicinia &c.

Verum hic notandum, Corollarium hoc tertium primo non repugnare: Nam celeritas duobus modis à nobis concipitur, vel quatenus corpus aliquod magis, aut minus eodem tempore à corporibus illud immediatè tangentibus separatur, & eatenus motus vel quietis plus vel minus participat, vel quatenus eodem tempore majorem vel minorem lineam describit, & eatenus à motu distinguitur.

Potuis-

Potuissem hic alias propositiones adjungere ad uberiores explicationem Propositionis 14 hujus partis, & vires rerum in quocunque statu, sicut hic circa motum fecimus, explicare: sed sufficiet Art. 43. Part. 2. Princip. perlegere, & tantum unam propositionem annectere, qua necessaria est ad ea, qua sequentur intelligenda.

P R O P O S I T I O XXIII.

Cum modi alicujus corporis variationem pati coguntur, illa variatio semper erit minima, qua dari potest.

D E M O N S T R A T I O.

Satis clarè sequitur hæc Propositio ex propos. 14. hujus.

P R O P O S I T I O XXIV. Reg. 1.

Si duo corpora, puta A & B essent planè equalia, & in directum, vid. Fig. versus se invicem aequè velociter moverentur; cum sibi mutuo ^{prop. 20.} occurrunt, utrumque in contrariam partem reflectetur nullà suæ celeritatis parte amissa.

In hac hypothesi clarè patet, quod, ut horum duorum corporum contrarietas tollatur, vel utrumque in contrariam partem reflecti, vel unum alterum secum rapere debeat; nam quoad determinationem tantum, non verò quoad motum sibi sunt contraria.

D E M O N S T R A T I O.

CUm A & B sibi mutuo occurrunt, aliquam variationem pati debent (per ax. 19.): cum autem motus motui non sit contrarius (per corol. propos. 19. hujus), nihil sui motus amittere cogentur (per ax. 19.): Quam ob rem in solâ determinatione fiet mutatio: sed unius determinationem tantum, puta B, non possumus concipere mutari, nisi A, à quo mutari debe-

deberet, fortius esse supponamus (per ax.20.). At hoc esset contra hypothesin : ergo cum mutatio determinationis in uno tantum fieri non possit ; fiet in utroque, deflectentibus scilicet A & B in contrariam partem (per illa, quæ cap.2. Dioptric. dicta sunt), & motum suum integrum retinentibus, q. e. d.

PROPOSITIO XXV. Reg.2.

Vid. Fig. prop.27. Si mole essent inæqualia, B nempe majus, quam A, cæteris ut prius positis, tunc solum A reflectetur, & utrumque eadem celeritate perget moveri.

DEMONSTRATIO.

CUm A supponatur minus, quam B, habebit etiam (per propof.21. hujus) minorem vim, quam B, cum autem in hac hypothesi, ut in præcedenti, detur contrarietas in solâ determinatione, adeoque, ut in prop. præced. demonstravimus, in solâ determinatione variatio fieri debeat : fiet tantum in A, & non in B (per ax.20.): quare A tantum in contrariam partem à fortiori B reflectetur, suam integram celeritatem retinendo, q. e. d.

PROPOSITIO XXVI.

Vid. Fig. prop.27. Si mole & celeritate sint inæqualia, B nempe duplo majus, quam A; motus vero in A duplo celerior, quam in B, cæteris ut prius positis, ambo in contrariam partem reflectentur, unoquoque suam, quam habebant, celeritatem retinente.

DEMONSTRATIO.

CUm A & B versus se invicem moventur, secundum hypothesin ; tantundem motus est in uno, quam in alio (per corol.2. propof.22. hujus): quare motus unus motui alterius non

non contrariatur (per corol. prop. 19. hujus), & vires in utroque sunt æquales (per corol. 2. propof. 22. hujus): quare hæc hypothesis prorsus est similis hypothefi Propositionis 24 hujus: adeoque per ejusdem demonstrationem A & B in contrariam partem, suum motum integrum retinendo, reflectentur, q. e. d.

C O R O L L A R I U M.

Ex tribus hisce præcedentibus Propositionibus clarè apparet, quòd determinatio unius corporis æqualem vim requirat, ut mutetur, quam motus: unde sequitur, corpus, quod plus, quam dimidium suæ determinationis, & plus, quam dimidiam partem sui motus amittit, plus mutationis pati, quam id, quod totam suam determinationem amittit.

PROPOSITIO XXVII. Reg. 4.

Si mole sint equalia, sed B tantillo celerius moveatur, quam A; non tantum A in contrariam partem reflectetur; sed etiam B dimidiam partem celeritatis, quâ A excedit, in A transferet & ambo aequè celeriter pergent moveri versus eandem partem.

DEMONSTRATIO.

A (ex hyp.) non tantum sua determinatione opponitur **B**, sed etiam suâ tarditate, quatenus illa de quiete participat (per corol. prop. 22. hujus): unde quamvis in contrariam partem reflectatur, & sola determinatio mutetur, non ideo tollitur omnis horum corporum contrarietas: quare (per ax. 19.) & in determinatione & in motu variatio fieri debet: sed cum **B** ex hypothefi celerius, quam **A** moveatur, erit **B** (per propof. 22. hujus) fortius, quam **A**, quare (per ax. 20.) mutatio in **A** à **B** procedet, à quo in contrariam partem reflectetur, quod erat primum.



K

Dein.

Deinde quamdiu tardius, quam B, movetur, ipsi B (per corol. 1. propos. 22. hujus) opponitur: ergo tamdiu variatio fieri debet (per ax. 19.), donec non tardius, quam B moveatur. Ut autem celerius, quam B, moveatur, à nulla causa adeo forti in hac hypothese cogitur; cum igitur neque tardius, quam B, moveri possit, cum à B impellatur, neque celerius, quam B, æquè ergo celeriter, ac B, perget moveri. Porro si B minus, quam dimidiam partem excessus celeritatis in A transferat, tunc A tardius, quam B perget moveri: Si vero plus, quam dimidiam partem, tunc A celerius, quam B perget moveri; quod utrumque absurdum est, ut jamjam demonstravimus; ergo variatio eousque continget, donec B dimidiam partem excessus celeritatis in A transtulerit, quam B (per propos. 20. hujus) amittere debet, adeoque ambo æquè celeriter sine ullâ contrarietate pergent moveri versus eandem partem, q. e. d.

C O R O L L A R I U M.

Hinc sequitur, quò corpus aliquod celerius movetur, eò magis determinatum esse, ut, secundum quam lineam movetur, moveri pergat: & contrà, quò tardius, eo minus determinationis habere.

S C H O L I U M.

NE hic Lectores vim determinationis cum vi motus & quietis confundant, visum fuit pauca adjungere, quibus vis determinationis à vi motus distincta explicetur. Si igitur corpora A & C æqualia, & æquali celeritate versus se invicem in directum mota concipiantur; hæc duo (per prop. 24. hujus) in contrariam partem, suum motum integrum retinendo, reflectentur: Verum si corpus C sit in B, & obliquè versus A moveatur, perspicuum est, ipsum jam minus determinatum

minatum esse, ad se movendum secundum lineam $B D$, vel $C A$,

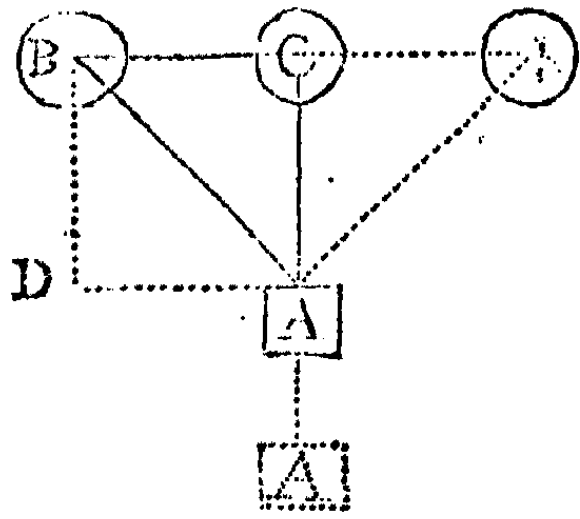

quare quamvis æqualem cum A habeat motum, tamen vis determinationis C , in directum versus A moti, quæ æqualis est cum vi determinationis corporis A , major est vi determinationis ipsius C , ex B versus A moti, & tantò major, quantò linea $B A$ major est linea $C A$: quantò enim linea $B A$ major est linea C

A ; tantò etiam plus temporis (ubi B , & A æque celeriter, ut hic supponuntur, moventur) requirit B , ut secundum lineam $B D$, vel $C A$, per quam determinationi corporis A contrariatur, moveri possit: adeoque, ubi C obliquè ex B ipsi A occurrit, determinabitur, ac si secundum lineam $A B$ versus B (quod suppono, ubi in eo puncto est, quo linea $A B$ lineam $B C$ productam secat, æque distare a C ac C distat a B) pergeret moveri; A verò, suum integrum motum, & determinationem retinendo, perget versus C moveri, corpusque B secum pellet, quandoquidem B , quamdiu secundum diagonalem $A B$ ad motum determinatum est, & æquali cum A celeritate movetur, plus temporis requirit, quam A , ut aliquam partem lineæ $A C$ suo motu describat, & eatenus determinationi corporis A , quæ fortior est, opponitur. Sed ut vis determinationis ipsius C ex B versus A moti, quatenus de linea $C A$ participat, æqualis sit cum vi determinationis ipsius C in directum versus A moti, (vel ex hyp. ipsius A) necessario B tot gradus motus supra A debet habere, quot partibus linea $B A$ major est linea $C A$, tumque, ubi corpori A obliquè occurrit, A in contrariam partem versus A & B versus B , unoquoque suum integrum motum retinente, reflectentur. Verum, si excessus B supra A major sit, quam excessus lineæ $B A$ supra lineam $C A$, tum B repellet A versus A , eique tantum sui motus tribuet, donec motus B ad motum A se habeat, ut linea $B A$ ad lineam $C A$, &

tantum motus, quantum in *A* transtulit, amittendo, perget versus quam prius movebatur partem, moveri. Ex. gr. si linea *AC* sit ad lineam *AB*, ut 1 ad 2, & motus corporis *A* ad motum corporis *B* ut 1 ad 5, tum *B* transferet in *A* unum gradum sui motus, ipsumque in contrariam partem repellat, & *B* cum quatuor residuis gradibus perget versus eandem partem, versus quam prius tendebat, moveri.

PROPOSITIO XXVIII. Reg. 4.

Si corpus A plane quiesceret, essetque paulò majus, quam B; quacunque cum celeritate B moveatur versus A, nunquam ipsum A movebit; sed ab eo in contrariam partem repellatur, suum integrum motum retinendo.

Nota, horum corporum contrarietatem tolli tribus modis, vel ubi unum alterum secum rapit, & postea æquè celeriter versus eandem partem pergunt moveri; vel ubi unum in contrariam partem reflectitur, & alterum suam integram quietem retinet; vel ubi unum in contrariam partem reflectitur, & aliquid sui motus in aliud quiescens transfert; quartus autem casus non datur (ex vi prop. 13. hujus): jam igitur erit (per prop. 23. hujus) demonstrandum, quod secundum nostram hypothesein minima mutatio in hisce corporibus contingit.

DEMONSTRATIO.

SI *B* moveret *A*, donec eadem celeritate pergerent ambo moveri, deberet (per propof. 20. hujus) tantum sui motus in *A* transferre, quantum *A* acquirit, & (per propof. 21. hujus) plus quam dimidiam partem sui motus deberet amittere, & consequenter (per corol. propof. 27. hujus) plus etiam, quam dimidiam partem suæ determinationis, adeoque (per corol. propof. 26. hujus) plus mutationis pateretur, quam si tantum suam determinationem amitteret; & si *A* suæ quietis aliquid amittat, sed non tantum, ut tandem cum *B* æquali celeritate, pergat moveri, tum contrarietas horum duorum corporum non tolletur, nam *A* sua tarditate, quatenus illa de quiete participat (per corol. 1. propof. 22. hujus) celeritati *B* contrariabitur, ideoque *B* adhuc in contrariam partem reflecti debebit, totamque suam determinationem & partem ipsius motus, quem in *A* transtulit, amittet, quæ etiam major est mutatio, quam
si

si solam determinationem amitteret : mutatio igitur secundum nostram hypothesin , quoniam in solâ determinatione est , minima erit , quæ in hisce corporibus dari potest , ac proinde (per prop. 23. hujus) nulla alia continget , q. e. d.

Notandum in demonstratione hujus Propositionis , quod idem etiam in aliis locum habet : nempe nos non citasse propof. 19. hujus , in quâ demonstratur , determinationem integram mutari posse , integro nihilominus manente ipso motu : Ad quam tamen attendi debet , ut vis demonstrationis rectè percipiatur : Nam in prop. 23. hujus non dicebamus , quod variatio semper erit absolute minima ; sed minima , quæ dari potest. Talem autem mutationem , quæ in solâ determinatione consistit , posse dari , qualem in hac demonstratione supposuimus , patet ex Propof. 18. & 19. hujus cum Coroll.

PROPOSITIO XXIX. Reg. 5.

Si corpus quiescens A esset minus , quam B , tum quantumvis B tar- Vid. Fig. de versus A moveretur , illud secum movebit , partem scilicet sui ^{propof. 30.} motus ei talem transferendo , ut ambo postea aequè celeriter moveantur. (Lege Art. 50. Part. 2. Princip.)

In hac Regula etiam , ut in præc. tres tantum casus concipi possent , quibus contrarietas hæc tolleretur : nos verò demonstrabimus , quod secundum nostram hypothesin minima mutatio in hisce corporibus contingit ; ideoque (per propof. 23. hujus) talimodo etiam variari debent.

D E M O N S T R A T I O .

Secundum nostram hypothesin *B* transfert in *A* (per propof. 21. hujus) minus , quam dimidiam partem sui motus , & (per corol. propof. 17. hujus) minus quam dimidiam partem suæ determinationis. Si autem *B* non raperet secum *A* ; sed in contrariam partem reflecteretur , totam suam determinationem amitteret , & major contingeret variatio (per corol. propof. 26. hujus) : & multo major , si totam suam determinationem amitteret , & simul partem ipsius motus , ut in tertio casu supponitur , quare variatio secundum nostram hypothesin est minima , q. e. d.

PROPOSITIO XXX. Reg. 6.

Si corpus A quiescens esset accuratissimè aequale corpori B versus illud moto, partim ab ipso impelleretur, partim ab ipso in contrarium partem repelleretur.

Hic etiam, ut in præcedente, tantum tres casus concipi possent: adeoque demonstrandum erit, nos hic ponere minimam variationem, quæ dari potest.

DEMONSTRATIO.

SI corpus B secum corpus A rapiat, donec ambo æque celeriter pergunt moveri, tum tantundem motus erit in uno

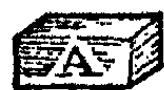

atque in alio (per propof. 22. hujus), & (per corol. propof. 27. hujus) dimidiam partem determinationis amittere debet, & etiam (per prop. 20. hujus) dimidiam partem sui motus. Si vero ab A in contrariam partem repellatur, tum totam suam determinationem amittet, & totum suum motum retinebit (per propof. 18. hujus); quæ variatio æqualis est priori (per corol. propof. 26. hujus): sed neutrum horum contingere potest, nam si A statum suum retineret, & determinationem ipsius B mutare posset, esset necessario (per ax. 20.) ipso B fortius, quod esset contra hypothesin. Et si B secum raperet A, donec ambo æque celeriter moverentur, B esset fortius, quam A, quod etiam est contra hypothesin. Cum igitur neutrum horum casuum locum habeat, continget ergo tertius, nempe quod B paulum impellet A & ab A repellatur, q. e. d. Lege Art. 51. Part. 2. Princip.

PROPOSITIO XXXI. Reg. 7.

Vid. Fig. prop. præc.

Si B & A versus eandem partem moverentur, A quidem tardius, B autem illud insequens celerius, ita ut ipsum tandem attingeret, essetque A majus, quam B; sed excessus celeritatis in B esset major, quam

quam excessus magnitudinis in *A*; tum *B* transferet tantum de suo motu in *A*, ut ambo postea aequè celeriter, & in eisdem partibus progrediuntur. Si autem e contra excessus magnitudinis in *A* esset major, quam excessus celeritatis in *B*; in contrariam partem ab ipso reflecteretur, motum omnem suum retinendo.

Lege Art. 52. Part. 2. Princ. Hic iterum, ut in præced. tres tantum casus concipi possunt.

D E M O N S T R A T I O.

Primæ partis. *B* in contrariam partem ab *A*, quo (per propof. 21. & 22. hujus) fortius supponitur, reflecti non potest (per ax. 20.); ergo, cum ipsum *B* sit fortius, movebit secum *A*, & quidem tali modo, ut æquali celeritate pergant moveri: tum enim minima mutatio continget, ut ex præced. facilè apparet.

Secundæ partis. *B* non potest *A*, quò minus forte (per propof. 21. & 22. hujus) supponitur, impellere (per ax. 20.); nec aliquid de suo motu ipsi dare; quare (per coroll. propof. 14. hujus) *B* totum suum motum retinebit, non versuseandem partem, supponitur enim ab *A* impediri: Ergo (per illa, quæ cap. 2. Dioptr. dicta sunt) in contrariam partem reflectetur, suum integrum motum retinendo (per prop. 18. hujus) q. e. d.

Nota, quod hic & in præcedentibus Propositionibus tanquam demonstratum assumpsimus, omne corpus in directum alii occurrens, à quo absolute impeditur, ne ulterius eandem partem versus progrediatur, in contrariam, non vero in ullam aliam partem reflecti debere: quod ut intelligatur, lege cap. 2. Dioptr.

S C H O L I U M.

Hucusque ad mutationes corporum, quæ ex mutuo impulsu fiunt, explicandas consideravimus duo corpora, tanquam ab omnibus corporibus divisa; nullâ nempe habitâ ratio-

ratione corporum, ea undequaque cingentium. Jam vero ipsorum statum & mutationes considerabimus pro ratione corporum, à quibus undequaque cinguntur.

PROPOSITIO XXXII.

Si corpus B undequaque cingatur à corpusculis motis, ipsum aequali vi versus omnes partes simul pellentibus, quamdiu nulla alia causa occurrit, in eodem loco immotum manebit.

DEMONSTRATIO.

Per se patet hæc propositio: si enim versus aliquam partem, ex impulsu corpusculorum ab una parte venientium, moveretur, corpuscula, quæ illud movent, majori vi pellerent, quam alia, quæ illud eodem tempore in contrariam partem pellunt, & suum effectum sortiri nequeunt (per ax. 29.): quod esset contra hypothesin.

PROPOSITIO XXXIII.

Corpus B, iisdem, ut supra positis, vi quantumvis parvâ adventitia, versus quamcunque partem moveri potest.

DEMONSTRATIO.

Omnia corpora B immediatè tangentia, quia (ex hyp.) in motu sunt, & B (per præc.) immotum manet, statim ac ipsum B tangunt, suum integrum motum retinendo, in aliam partem reflectentur (per prop. 28. hujus): adeoque corpus B continuo à corporibus, quæ illud immediatè tangunt, sponte deseritur, quantumvis igitur B fingatur magnum, nulla actio requiritur, ad ipsum à corporibus, immediatè tangentibus, separandum (per id, quod 4^o notavimus circa 8. def.). Quare nulla vis externa, quantumvis parva fingatur, in ipsum

sum impingi potest, quæ non sit major vi, quam B habet ad permanendum in eodem loco, (ipsum enim nullam habere vim corporibus immediatè tangentibus adhærendi, jam jam demonstravimus) & quæ etiam, addita impulsui corpusculorum, quæ simul cum ipsa vi externa B versus eandem partem pellunt, non major sit vi aliorum corpusculorum, idem B in contrariam partem pellentium, (ille enim sine vi externa huic æquali supponebatur): ergo (per ax. 20.) ab hâc vi externâ, quantumvis exigua fingatur, corpus B versus quamcunque partem movebitur, q. e. d.

P R O P O S I T I O X X X I V .

Corpus B, iisdem positis ut supra, non potest celerius moveri, quam à vi externâ impulsus est, quamvis particule, à quibus cingitur, longè celerius agitentur.

D E M O N S T R A T I O .

COrpuscula, quæ simul cum vi externa corpus B versus eandem partem pellunt, quanvis multo celerius agitentur, quàm vis externa B movere potest; quia tamen (per hyp.) non majorem vim habent, quàm corpora, quæ idem B in contrariam partem repellunt, omnes suæ determinationis vires in his tantum resistendis impendent; nec ei (per propof. 32. hujus) aliquam celeritatem tribuent; Ergo, cum nullæ alię circumstantiæ, sive causæ supponantur, B à nullâ aliâ causâ, præter vim externam, aliquid celeritatis accipiet, ac proinde (per ax. 8. part. 1.) non poterit celerius moveri, quam à vi externâ impulsus est, quod erat dem.

P R O P O S I T I O X X X V .

Cum corpus B sic ab externo impulsu movetur, maximam partem sui motus à corporibus, à quibus continuo cingitur, accipit, non autem à vi externa.

DEMONSTRATIO.

COrpus B, quamvis admodum magnum fingatur, impulsu, quantumvis exiguo, moveri debet, (per propof. 33; hujus). Concipiamus igitur B quadruplo majus esse corpore externo, cujus vi pellitur: cum ergo (per præc.) amb o æque celeriter moveri debeant: quadruplo etiam plus motus erit in B, quàm in corpore externo, à quo pellitur, (per prop. 21. hujus): quare (per ax. 8. part. 1.) præcipuam partem sui motus à vi externa non habet. Et quia præter hanc nullæ aliæ causæ supponuntur, quam corpora, à quibus continuo cingitur, (nam ipsum B ex se immotum supponitur) à solis ergo (per ax. 7. part. 1.) corporibus, à quibus cingitur, præcipuam partem sui motus accipit, non autem à vi externa, q. e. d.

Nota, quod hic non possumus, ut supra, dicere, quod motus particularum ab una parte venientium requiratur ad resistendum motui particularum à contraria parte venientium; nam corpora, equali motu (ut hæc supponuntur) versus se invicem mota, sola determinatione, non vero motu, contraria sunt (per corol. prop. 19. hujus): ideoque solam determinationem in sibi invicem resistendo impendunt, non vero motum, ac propterea corpus B nihil determinationis, & consequenter (per corol. prop. 27. hujus) nihil celeritatis, quatenus à motu distinguitur, à corporibus circumjacentibus accipere potest: At quidem motum; imo, accedente vi adventitia, necessario ab iis motu veri debet, ut in hac propositione demonstravimus, & ex modo, quo 33 prop. demonstravimus, clare videre est.

Vid. prop. 24. hujus; in eâ enim duo corpora, in sibi invicem resistendo, suam determinationem, non vero motum impendere, demonstratum est.

PROPOSITIO XXXVI.

Si corpus aliquod, ex. gr. manus nostra, quaquaversum equali motu moveri posset, ita ut nullis corporibus ullo modo resistat, neque ulla alia corpora ipsi ullo modo resistent; necessario in illo spatio, per quod sic moveretur, tot corpora versus unam partem, quam versus quamcumque aliam, equali inter se, & equali cum manus vi celeritatis movebuntur.

DE-

DEMONSTRATIO.

Per nullum spatium aliquod corpus moveri potest, quod non sit corporibus plenum (per propof. 3. hujus). Dico itaque spatium, per quod manus nostra sic moveri potest, à corporibus repleti, quæ iisdem, quibus dixi, conditionibus movebuntur. Si enim negas, ponantur quiescere, vel alio modo moveri. Si quiescunt, necessario motui manus tamdiu resistent (per prop. 14. hujus), donec ejus motus ipsis communicetur, ut tandem cum ipsa versus eandem partem, æquali cum celeritate moveantur (per propof. 20. hujus): Sed in hypothesis ponuntur non resistere; ergo hæc corpora moventur, q. er. primum.

Porro ipsa versus omnes partes moveri debent: si enim negas, ponantur versus aliquam partem non moveri, puta ab A versus B. Si ergo manus ab A versus B moveatur, necessario corporibus motis (per primam partem hujus), & quidem secundum tuam hypothesis alia determinatione, ab ipsa manus determinatione diversa, occurret: quare ipsi resistent (per prop. 14. hujus), donec cum ipsa manu versus eandem partem moveantur (per prop. 24. & Schol. propof. 27. hujus): atqui manui (per hyp.) non resistent, ergo versus quamcumque partem movebuntur, quod erat secundum.

Rursus hæc corpora æquali inter se vi celeritatis versus quamcumque partem movebuntur. Si enim supponerentur, non æquali vi celeritatis moveri: ponantur, quæ moventur ab A versus B, non tantâ vi celeritatis moveri, quam quæ ab A versus C moventur. Quare si manus eadem illâ celeritate (æquali enim motu versus omnes partes sine resistentia moveri posse supponitur), qua corpora ab A versus C moventur, ab A versus B moveretur: corpora ab A versus B mota tamdiu manui resistent (per propof. 14. hujus), donec cum manu æquali vi celeritatis moveantur (per propof. 31. hujus):

L 2

at hoc

at hoc est contra hypothesin : ergo æquali vi celeritatis versus omnes partes movebuntur , q. er. tertium.

Denique , si corpora non æquali cum manu vi celeritatis moverentur , aut manus tardius , vel minori vi celeritatis , aut celerius , vel majori vi celeritatis movebitur , quam corpora : Si prius , manus resistet corporibus ipsam versus eandem partem sequentibus (per propos. 31. hujus) : Si posterius , corpora , quæ manus sequitur , & quibuscum versus eandem partem movetur , ipsi resistunt (per eandem) : quod utrumque est contra hypothesin. Ergo cum neque tardius , neque celerius moveri potest manus , æquali vi celeritatis , ac corpora , movebitur , q. e. d.

Si queris , cur æquali vi celeritatis , non vero absolute æquali celeritate dico ; lege Scholium coroll. prop. 27. hujus : Si deinde queris , an manus , dum ex. gr. ab A. versus B movetur , non resistat corporibus eodem tempore à B versus A æquali vi motis : Lege propos. 33. hujus , ex qua intelliges , eorum vim compensari vi corporum (hac enim vis per. 3. part. hujus prop. illi æqualis est,) quæ ab A versus B cum manu eodem tempore moventur.

PROPOSITIO XXXVII.

Si corpus aliquod , puta A , à quacumque parva vi versus quamcumque partem moveri potest , illud necessario cingitur à corporibus , quæ æquali inter se celeritate moventur.

DEMONSTRATIO.

COrpus A undequaque à corporibus cingi debet (per propos. 6. hujus), iisque versus quamcumque partem æqualiter motis : Si enim quiescerent , non à quacumque parva vi corpus A versus quamcumque partem (ut supponitur) moveri posset ; sed ad minimum à tanta vi , quæ corpora , ipsum A immediatè tangentia , secum movere posset (per ax. 20. hujus). Deinde si corpora , à quibus A cingitur , majori vi versus unam

A **C** **B** unam partem moverentur, quam versus aliam, puta a B versus C, quam à C versus B, cum undequaque à corporibus motis cingatur (ut jamjam demonstravimus); necessario (per id, quod prop. 33. demonstravimus) corpora, ab B versus C mota, A versus eandem partem secum ferrent. Adeoque non quæcumque parva vis sufficiet ad A versus B movendum, sed præcise tanta, quæ excessum motus corporum a B versus C venientium suppleret (per ax. 20.): quare æquali vi versus omnes partes moveri debent, q. e. d.

S C H O L I U M.

C Um hæc contingant circa corpora, quæ Fluida vocantur, sequitur corpora fluida illa esse, quæ in multas exiguas particulas, & æquali vi versus omnes partes motas, sunt divisa. Et, quamvis illæ particulæ à nullo vel lynceo oculo conspici possint, non tamen erit negandum id, quod modo clarè demonstravimus: satis enim ex antedictis Prop. 10. & 11. evincitur talis naturæ subtilitas, quæ (ut jam sensus omittam) nullâ cogitatione determinari potest, aut attingi. Porro, cum etiam ex præcedentibus satis constet, quod corpora solâ suâ quiete aliis corporibus resistent, & nos in duritie, ut sensus indicant, nihil aliud percipiamus, quam quod partes corporum durorum motui manuum nostrarum resistent: clarè concludimus, illa corpora, quorum omnes particulæ juxta se mutuo quiescunt, esse dura; Lege Art. 54. 55. 56. Part. 2. Princip. .

Finis secunda Partis.

P R I N C I P I A
P H I L O S O P H I Æ
M O R E G E O M E T R I C O
D E M O N S T R A T A.

P A R S I I I.

P Rincipiis rerum naturalium universalissimis sic expositis, pergendum nunc est ad illa, quæ ex ipsis sequuntur, explicanda. Verum enim vero, quandoquidem ea, quæ ex iis principiis sequuntur, plura sunt, quàm mens nostra unquam cogitatione perlustrare poterit, nec ab iis ad una potius, quam alia consideranda, determinemur; præcipuorum Phænomenon, quorum causas hic investigabimus, brevis historia ante omnia ob oculos ponenda est. Hanc autem habes ab Artic. 5. usque ad 15. Part. 3. Princip. Et ab Art. 20. usque ad 43. proponitur hypothesis, quam Cartesius commodissimam judicat, non tantum ad Phænomena cæli intelligenda: sed etiam, ad eorum causas naturales indagandas.

Porro, cum ad Plantarum vel Hominis naturam intelligendam optima via sit considerare, quo pacto paulatim ex seminibus nascantur & generentur: talia principia erunt excogitanda, quæ valde simplicia, & cognitu facillima sunt, ex quibus, tanquam seminibus quibusdam, & sidera, & terra, & denique omnia, quæ in hoc mundo aspectabili deprehendimus, oriri potuisse demonstremus: quamvis ipsa nunquam sic orta esse probe sciamus. Hoc enim pacto eorum naturam longe melius exponemus, quam si tantum, qualia jam sunt, describeremus.

Dico, nos quærere principia simplicia & cognitu facilia; talia enim nisi sint, ipsis non indigebimus; nempe quia ea tantum

tum de causa femina rebus affingemus, ut earum natura nobis facilius innotescat, & Mathematicorum more à clarissimis ad magis obscura, & à simplicissimis ad magis composita ascendamus.

Dicimus deinde, nos talia principia quærere, ex quibus & sidera, & terram, &c. oriri potuisse demonstremus. Tales enim causas, quæ tantum sufficiunt, ut passim ab Astronomis fit, ad Phænomena cœli explicanda, non quærimus: sed tales, quæ etiam ad cognitionem eorum, quæ sunt in terrâ; (nempe, quia omnia quæ supra terram observamus contingere, inter Phænomena naturæ recensenda judicamus) nos ducant: Hæ autem ut inveniuntur sequentia observanda sunt in bonâ Hypothesi.

I. Ut nullam (in se tantum considerata) implicet contradictionem.

II. Ut sit simplicissima, quæ dari potest.

III. Quod ex secundo sequitur, ut sic cognitu facillima.

IV. Ut omnia, quæ in totâ natura observantur ex ipsa deduci queant.

Diximus denique, nobis licere Hypothesin assumere, ex qua, tanquam ex causa, naturæ Phænomena deducere queamus; quamvis ipsa sic orta non fuisse, probe sciamus. Quod ut intelligatur, hoc utar exemplo. Siquis in charta lineam curvam, quam Parabolam vocamus, descriptam inveniatur, & ipsius naturam investigare velit, sive is supponat, illam lineam ex Cono aliquo prius sectam, & deinde chartæ impressam; sive ex motu duarum linearum rectarum descriptam, sive aliquo alio modo ortam fuisse, perinde est; modo ex eo, quod supponit, omnes proprietates Parabolæ demonstrat. Imo, quamvis sciat, illam in chartâ ex impressione secti Coniortum habuisse; poterit nihilominus ad libitum aliam causam fingere, quæ ipsi commodissima videtur, ad omnes Parabolæ proprietates explicandas. Sic etiam nobis ad delineamenta naturæ explicanda, hypothesin aliquam ad libitum

bitum assumere licet, modo ex ipsa omnia naturæ Phænomena per Mathematicas consequentias deducamus. Et, quod magis notatu dignum est, vix aliquid assumere poterimus, ex quo non idem effectus, quamquam fortasse operosius, per naturæ Leges supra explicatas, deduci possint. Cum enim earum Legum ope materia formas omnes, quarum est capax, successive assumat; si formas istas ordine consideremus, tandem ad illam, quæ est hujus mundi poterimus devenire: adeo ut nihil erroris ex falsa hypothese sit timendum.

P O S T U L A T U M.

P Etitur, ut concedatur, omnem illam materiam, ex quâ hic mundus aspectabilis est compositus, fuisse initio à Deo divisam in particulas, quàm proxime inter se æquales, non quidem sphericas, quia plures globuli simul juncti spatium continuum non replent, sed in partes alio modo figuratas, & magnitudinem mediocres, sive medias inter illas omnes, ex quibus jam cœli atque astra componuntur; easque tantundem motus in se habuisse, quantum jam in mundo reperitur, & æqualiter fuisse motas; tum singulas circa propria sua centra, & separatim à se mutuo, ita ut corpus fluidum componerent, quale cœlum esse putamus; tum etiam plures simul circa aliqua quædam puncta, æque à se mutuo remota, & eodem modo disposita, ac jam sunt centra fixarum; nec non etiam circa alia aliquanto plura, quæ æquent numerum Planetarum; sicque tot varios vortices componerent, quot jam astra sunt in mundo. Vide Figuram Artic. 47. Part. 3. Princip.

Hæc hypothesis in se spectata nullam implicat contradictionem; nihil enim materiæ tribuit præter divisibilitatem, & motum, quas modificationes jam supra demonstravimus in materia realiter existere, & quia materiam indefinitam, ac cœli & terræ unam eandemque esse ostendimus, has modificationes in tota materia fuisse, sine ullius contradictionis scrupulo supponere possumus.

Et

Est deinde hæc hypothesis simplicissima, quia nullam supponit inæqualitatem, neque dissimilitudinem in particulis, in quas materia in initio fuerit divisa, neque etiam in earum motu; ex quo sequitur hanc hypothesis etiam esse cognitu facilissimam: Quod idem etiam patet ex eo, quod nihil per hanc hypothesis in materiâ supponitur fuisse, præter id, quod cuilibet sponte ex solo materiæ conceptu innotescit, divisibilitas nimirum, ac motus localis.

Quod autem ex ipsâ omnia, quæ in natura observantur, deduci queant, re ipsâ, quoad fieri potest, ostendere conabimur, idque sequenti ordine. Primo fluiditatem Cœlorum ex ipsâ deducemus, & quomodo ea causa sit lucis, explicabimus. Deinde ad naturam Solis pergemus, & simul ad ea, quæ in Stellis fixis observantur. Postea de Cometis, & tandem de Planetis, eorumque Phænomenis dicemus.

D E F I N I T I O N E S.

I. Per *Eclipticam* intelligimus illam partem vorticis, quæ, dum gyrat circa axem, maximum circulum describit.

II. Per *Polos* intelligimus partes vorticis, quæ ab *Eclipticâ* sunt remotissimæ, sive quæ minimos describunt circulos.

III. Per *Conatum ad motum* non intelligimus aliquam cogitationem; sed tantum, quod pars materiæ ita est sita, & ad motum incitata, ut reverâ esset aliquò itura, si à nullâ causa impediretur.

IV. Per *Angulum* intelligimus, quicquid in aliquo corpore ultra figuram sphericam prominet.

A X I O M A T A.

I. Plures globuli simul juncti spatium continuum occupare nequeunt.

II. Materiæ portio in partes angulosas divisæ, si partes
M ipsius

ipsius circa propria sua centra moveantur, majus spatium requirit, quam si omnes ipsius partes quiescerent, & omnia earum latera se invicem immediatè tangerent.

III. Pars materiæ, quò minor est, eò facilius ab eadem vi dividitur.

IV. Partes materiæ, quæ sunt in motu versuseandem partem, & à se invicem in ipso motu non recedunt, non sunt actu divisæ.

PROPOSITIO I.

Partes materiæ, in quas primò fuit divisæ, non erant rotundæ, sed angulosæ.

DEMONSTRATIO.

Materia tota in partes æquales & similes ab initio fuit divisæ (per postulat): ergo (per ax.1. & prop.2. part.2.) non fuerunt rotundæ: atque adeo (per defin.4.) angulosæ, q. e. d.

PROPOSITIO II.

Vis, qua effecit, ut materia particula circa propria centra moverentur, simul effecit, ut particularum anguli mutuo occursum attererentur.

DEMONSTRATIO.

Tota materia in initio in partes æquales (per postulat.) atque angulosas (per propof.1. hujus) fuit divisæ. Si itaque, simulac cœperint moveri circa propria centra, anguli earum non attriti fuissent, necessario (per axiom.2.) tota materia majus spatium occupare debuisset, quam cum quiescebat: atqui hoc est absurdum (per prop.4. part.2.): ergo earum anguli fuerunt attriti, simulac moveri cœperint, q. e. d.

Reliqua desiderantur.

A P P E N D I X,
C O N T I N E N S
COGITATA
METAPHYSICA,

I N Q U I B U S

Difficiliores, quæ in Metaphysices tam parte Generali,
quam Speciali, circa Ens, ejusque Affectiones, Deum, ejusque
Attributa, & Mentem humanam occurrunt, quæstio-
nes breviter explicantur,

A U T H O R E
B E N E D I C T O de S P I N O Z A,
A M S T E L O D A M E N S I.



APPENDICIS
COGITATA METAPHYSICA
CONTINENTIS

P A R S I,

*In quâ præcipua, qua in parte Metaphysices generali,
circa Ens, ejusque Affectiones vulgò occurrunt,
breviter explicantur.*

C A P. I.

De Ente Reali, Fictò, & Rationis.



DE definitione hujus Scientiæ nihil dico, nec etiam circa quæ versetur; sed tantum ea, quæ obscuriora sunt, & passim ab Authoribus in Metaphysicis tractantur, explicare hic est animus. Incipiamus igitur ab Ente, per quod intelligo *Id omne, quod, cum clarè & distinctè percipitur, necessario existere, vel ad minimum posse existere reperimus.*

Ex hac autem definitione, vel, si mavis, descriptione sequitur, quod *Chimæra, Ens fictum, & Ens rationis* nullo modo ad entia revocari possint. Nam * *Chimæra* ex suâ naturâ existere nequit. *Ens vero fictum* clarâ & distinctam perceptionem secludit; quia homo ex solâ mera libertate, & non, ut in falsis, insciens, sed prudens & sciens connectit, quæ connectere, & disjungit, quæ disjungere vult. *Ens denique rationis* nihil est præter modum cogitandi, cui inservit ad res intellectas faciliùs retinendas, explicandas atque imaginandas. Ubi notandum, quod per modum cogitandi intelligimus id, quod jam Schol. propos. 4. part. 1. explicuimus, nempe omnes cogitationis affectiones, videlicet intellectum, lætitiâ, imaginationem, &c.

Entis definitio.

Chimæra, Ens fictum, & Ens rationis non esse entia.

* Nota, quod nomine Chimære hic, & in seqq. intelligatur id, cuius natura aperitam involvit contradictionem, ut fufius explicatur. cap. 5.

M 3

Quod

Quibus cogitandi modis res retineamus.

Quod autem dentur quidam modi cogitandi, qui inserviunt ad res firmiter atque facilius *retinendas*, & ad ipsas, quando volumus, in mentem revocandas, aut menti presentes sistendas, satis constat iis, qui notissima illa regula Memoriae utuntur: qua nempe ad rem novissimam retinendam & memoriae imprimendam ad aliam nobis familiarem recurritur, quae vel nomine tenus vel re ipsa cum hac conveniat. Hunc similiter in modum Philosophi res omnes naturales ad certas classes reduxerunt, ad quas recurrunt, ubi aliquid novi ipsis occurrit, quas vocant *genus*, *species* &c.

Quibus cogitandi modis res explicamus.

Ad rem deinde *explicandam* etiam modos cogitandi habemus, determinando scilicet eam per comparationem ad aliam. Modi cogitandi, quibus id efficimus vocantur *tempus*, *numerus*, *mensura*, & si quae adhuc alia sunt. Horum autem tempus inservit durationi explicandae, numerus quantitati discretae, mensura quantitati continuae.

Quibus cogitandi modis res imaginemur.

Denique, cum assueti simus omnium, quae intelligimus, etiam imagines aliquas in nostra phantasia depingere; fit, ut non-entia positivè, instar entium, *imaginemur*. Nam mens in se sola spectata, cum sit res cogitans, non majorem habet potentiam ad affirmandum, quam ad negandum: imaginari vero cum nihil aliud sit, quam ea, quae in cerebro reperiuntur à motu spirituum, qui in sensibus ab objectis excitatur, vestigia sentire, talis sensatio non, nisi confusa affirmatio, esse potest. Atque hinc fit, ut omnes modos, quibus mens utitur ad negandum, quales sunt, caecitas, extremitas sive finis, terminus, tenebrae &c. tanquam entia imaginemur.

Negationes cur non sint Idea, rerum, & nomen pro iis habeantur.

Unde clarè patet, hos modos cogitandi non esse ideas rerum, nec ullo modo ad ideas revocari posse; quare etiam nullum habent ideatum, quod necessario existit, aut existere potest. Causa autem, ob quam hi modi cogitandi pro ideis rerum habentur, est, quia ab ideis entium realium tam immediatè proficiscuntur, & oriuntur, ut facillimè cum ipsis ab iis, qui non accuratissimè attendunt, confundantur: unde etiam nomina

mina ipsis imposuerunt, tanquam ad significandum entia extra mentem nostram existentia, quæ Entia, sive potius Non-entia Entia rationis vocaverunt.

Hincque facillè videre est, quàm inepta sit illa divisio, qua dividitur ens in ens reale, & ens rationis: dividunt enim ens in ens & non-ens, aut in ens, & modum cogitandi: Attamen non miror Philosophos verbales, sive grammaticales in similes errores incidere: res enim ex nominibus judicant, non autem nomina ex rebus.

Nec minus ineptè loquitur, qui ait ens rationis non esse merum nihil. Nam si id, quod istis nominibus significatur, extra intellectum quærit, merum nihil esse reperiet: si autem ipsos modos cogitandi intelligit, vera entia realia sunt. Nam cum rogo, quid sit species, nihil aliud quæro, quam naturam istius modi cogitandi, qui revera est ens, & ab alio modo cogitandi distinguitur; verum, hi modi cogitandi ideæ vocari non possunt, neque veri aut falsi possunt dici, sicut etiam amor non potest verus aut falsus vocari, sed bonus aut malus. Sic Plato cum dixit, hominem esse animal bipes sine plumis, non magis erravit, quam qui dixerunt hominem esse animal rationale; nam Plato non minus cognovit hominem esse animal rationale, quam ceteri cognoscunt; verum ille hominem revocavit ad certam classem, ut quando vellet de homine cogitare, ad illam classem recurrendo, cujus facile recordari potuerat, statim in cogitationem hominis incideret: Imo Aristoteles gravissimè erravit, si putavit se illa suâ definitione humanam essentiam adæquate explicuisse: An vero Plato benè fecerit, tanquam quæri posset: sed hæc non sunt hujus loci.

Ex omnibus supradictis inter ens reale & entis rationis ideata nullam dari convenientiam apparet: Unde etiam facillè videre est, quàm sedulo sit cavendum in investigatione rerum, ne entia realia, cum entibus rationis confundamus: Aliud enim est inquirere in rerum naturam, aliud in modos, quibus

res

res a nobis percipiuntur. Hæc vero si confundantur, neque modos percipiendi, neque naturam ipsam intelligere poterimus; imò vero, quod maximum est, in causa erit, quòd in magnos errores incidemus, quemadmodum multis hucusque contigit.

*Quomodo
Ens ratio-
nis, & Ens
fictum di-
stinguantur.*

Notandum etiam, quod multi confundunt ens rationis cum ente ficto: putant enim ens fictum etiam esse ens rationis, quia nullam extra mentem habet existentiam. Sed si ad entis rationis, & entis ficti definitiones modò traditas rectè attendatur, reperietur inter ipsa, tum ex ratione causæ, tum etiam ex eorum naturâ, absque respectu causæ, magna differentia. Ens fictum enim nihil aliud esse diximus, quam duos terminos connexos ex solâ merâ voluntate sine ullo ductu rationis; unde ens fictum casu potest esse verum. Ens vero rationis, nec a solâ voluntate dependet, nec ullis terminis inter se connexis constat, ut ex definitione satis fit manifestum. Ei quis igitur roget, an ens fictum ens reale sit, an verò ens rationis, tantum repetendum, atque regerendum est id, quod jam diximus, nempe male dividi ens in ens reale, & ens rationis, ideoque malo fundamento quæritur, an ens fictum ens reale sit, an verò rationis: supponitur enim omne ens dividi in ens reale, & rationis.

*Entis di-
visio.*

Sed ad nostrum propositum revertamur, à quo videmur ut-
cunque jam deflexisse. Ex entis definitione, vel, si mavis, de-
scriptione jam traditâ facilè videre est, quod ens dividen-
dum sit in ens, quod suâ natura necessario existit, sive cujus
essentia involvit existentiam, & in ens, cujus essentia non invol-
vit existentiam, nisi possibilem. Hoc ultimum dividitur in Sub-
stantiam & Modum, quorum definitiones part. I. Art. 51. 52. &
56. Princ. Philos. traduntur; quare non necesse est, eas hic
repetere. Sed tantum notari volo circa hanc divisionem, quod
expressè dicimus ens dividi in Substantiam & Modum; non
vero in Substantiam & Accidens: nam Accidens nihil est præ-
ter modum cogitandi; utpote quod solummodo respectum de-
notat,

notat. Ex. grat. cum dico triangulum moveri, motus non est trianguli modus, sed corporis, quod movetur: unde motus respectu trianguli accidens vocatur: respectu vero corporis est ens reale, sive modus: non enim potest motus concipi sine corpore, at quidem sine triangulo.

Porro ut jam dicta, & etiam quæ sequentur, melius intelligantur, explicare conabimur, quid per *esse essentia*, *esse existentia*, *esse idea*, ac denique *esse potentia* intelligendum sit: Quo etiam nos movet quorundam ignorantia, qui nullam distinctionem agnoscunt inter essentiam & existentiam, vel, si agnoscunt, *esse essentia* cum *esse idea* vel *esse potentia* confundunt. Ut his igitur, & rei ipsi satisfaciamus, rem quam distinctè poterimus, in sequentibus explicabimus.

C A P. II.

Quid sit esse Essentia, quid esse Existentia, quid esse Idea, quid esse Potentia.

U T clarè percipiatur, quid per hæc quatuor intelligendum sit, tantum necesse est, ut nobis ob oculos ponamus ea, quæ de substantia increata, sive de Deo diximus, nempe

1º. Deum eminenter continere id, quod formaliter in rebus creatis reperitur, hoc est, Deum talia attributa habere, quibus omnia creata eminentiori modo contineantur, vide part. 1. axiom. 8. & coroll. 1. prop. 12. Ex. gr. extensionem clarè concipimus sine ulla existentia, ideoque, cum per se nullam habeat vim existendi, à Deo creatam esse demonstravimus, prop. ultima part. 1. Et, quia in causa tantundem perfectionis ad minimum debet esse, quantum est in effectu, sequitur, omnes perfectiones extensionis Deo inesse. Sed quia postea rem extensam ex sua natura divisibilem esse videbamus, hoc est, imperfectionem continere, ideo Deo extensionem tribuere non potuimus, part. 1. propos. 16, adeoque fateri cogeba-

N

Creaturas
in Deo esse
eminenter.

gebamur, Deo aliquod attributum inesse, quod omnes materiæ perfectiones excellentiori modo continet, Schol. prop. 9. part. 1, quodque vices materiæ supplere potest:

2^o Deum seipsum, atque omnia alia intelligere, hoc est, omnia objectivè etiam in se habere, part. 1. prop. 9.

3^o Deum esse omnium rerum causam, eumque ex absolutâ libertatè voluntatis operari.

Quid sit
esse essentia,
existentia,
idea, ac
potentie?

Ex his itaque clarè videre est, quid per illa quatuor intelligendum sit. Primum enim *esse* scilicet *Essentia*, nihil aliud est, quàm modus ille, quo res creatæ in attributis Dei comprehenduntur: *esse* deinde *Idea* dicitur, prout omnia objectivè in ideâ Dei continentur: *esse* porrò *Potentia* dicitur tantum respectu potentiæ Dei, quâ omnia nondum adhuc existentia ex absolutâ libertate voluntatis creare potuerat: *esse* denique *Existentia* est ipsa rerum essentia extra Deum, & in se considerata, tribuiturque rebus, postquam à Deo creatæ sunt.

Hæc quatuor a se
invicem
non distinguuntur,
nisi in
creaturis.

Ex quibus clarè apparet, hæc quatuor non distingui inter se, nisi in rebus creatis: in Deo verò nullo modo: Deum enim non concipimus fuisse potentiâ in alio, & ejus existentia, ejusque intellectus ab ejus essentiâ non distinguuntur.

Ad quæstiones
quasdam
de Essentia
respondetur.

Ex his facilè ad quæstiones, quæ passim de essentiâ circumferuntur, respondere possumus. Quæstiones autem hæc sunt sequentes: an essentia distinguatur ab existentia, & si distinguatur, an sit aliquid diversum ab idea: & si aliquid diversum ab ideâ sit, an habeat aliquod esse extra intellectum, quòd postremum sanè necessariò fatendum est. Ad primam autem sub distinctione respondemus, quod essentia in Deo non distinguatur ab existentia; quandoquidem sine hac illa non potest concipi: in cæteris autem essentia differt ab existentia, potest nimirum sine hac concipi. Ad secundam verò dicimus, quod res, quæ extra intellectum clarè & distinctè, sive verè concipitur, aliquid diversum ab ideâ sit. Sed denique quæritur, an illud esse extra intellectum sit à se ipso, an verò à Deo creatum. Ad quod respondemus, essentiam formalem non esse

esse à se, nec etiam creatam; hæc duo enim supponerent rem actu existere: sed à sola essentia divina pendere, in qua omnia continentur; adeoque hoc sensu iis assentimur, qui dicunt essentias rerum æternas esse. Quæri adhuc posset, quomodo nos, nondum intellecta natura Dei, rerum essentias intelligamus; cum illæ, ut modo diximus, à sola Dei natura pendeant. Ad hoc dico, id ex eo oriri, quod res jam creatæ sunt: si enim non essent creatæ, prorsus concederem, id impossibile fore, nisi post naturæ Dei adæquatam cognitionem: eodem modo ac impossibile est, imò magis impossibile, quam, ex nondum nota natura Parabolæ naturam ejus ordinatum applicatarum noscere.

Porro notandum, quod, quamvis essentia modorum non existentium in illorum substantiis comprehendantur, & eorum esse essentia in illorum substantiis sit, nos tamen ad Deum recurrere volumus, ut generaliter essentiam modorum & substantiarum explicaremus, & etiam, quia essentia modorum non fuit in illorum substantiis, nisi post earum creationem, & nos esse essentiarum æternum quærebamus.

Cur auctor in definitione essentia ad Dei attributa recurrit.

Adhæc non puto operæ pretium esse, hic Authores, qui diversum à nobis sentiunt, refutare, nec etiam eorum definitiones aut descriptiones de essentia & existentia examinare: nam hoc modo rem claram obscuriorem redderemus: quid enim magis clarum, quam, quid sit essentia & existentia, intelligere; quandoquidem nullam definitionem alicujus rei dare possumus, quin simul ejus essentiam explicemus.

Cur aliorum definitiones non recensuit.

Denique, si quis Philosophus adhuc dubitet, an essentia ab existentia distinguatur in rebus creatis, non est quod multum de definitionibus essentia & existentia labore, ut istud dubium tollatur: si enim tantum adeat statuarium aliquem, aut fabrum lignarium; illi ipsi ostendent, quomodo statuam nondum existentem certo ordine concipiant, & postea eam ipsi existentem præbebunt.

Quomodo distinctio inter essentiam & existentiam facile adiscatur.

CAP. III.

De eo, quod est Necessarium, Impossibile, Possibile & Contingens.

*Quid hic
per affe-
ctus in-
telligen-
dam sit.*

Natura entis, quatenus ens est, sic explicata, ad aliquas
ejus affectiones explicandas transimus; ubi notandum
venit, quod per affectiones hic intelligimus id, quod alias per
attributa denotavit Cartesius in part. 1. Princ. Philos. art. 52.
Nam ens, quatenus ens est, per se solum, ut substantia, nos
non afficit, quare per aliquod attributum explicandum est, à
quo tamen non, nisi ratione, distinguitur. Unde non satis mira-
ri possum illorum ingenia subtilissima, qui medium quæsi-
runt, non sine magno detrimento veritatis, inter ens & nihil.
Sed in eorum errorem refutando non morabor, quando qui-
dem ipsi, ubi talium affectionum definitiones tradere molun-
tur, in vana sua subtilitate prorsus evanescunt.

*Affectio-
num defi-
nitio.*

Nos igitur rem nostram agemus, dicimusque *Entis affectio-
nes esse, quadam attributa, sub quibus uniuscujusque essentiam
vel existentiam intelligimus, à qua tamen non nisi ratione distinguan-
tur.* De his quasdam, (non enim omnes pertractare mihi assu-
mo) hic explicare, & à denominationibus, quæ nullius entis
sunt affectiones, separare conabor. Ac primo quidem agam
de eo, quod est *necessarium, & impossibile.*

*Quot mo-
dis res di-
catur ne-
cessaria &
impossi-
bilis.*

Duobus modis res dicitur necessaria & impossibilis, vel re-
spectu suæ essentiae, vel respectu causæ. Respectu essentiae
Deum necessario existere novimus: nam ejus essentia non po-
test concipi sine existentia: chimæra verò respectu implicant-
iæ suæ essentiae non potest esse, ut existat. Respectu causæ di-
cuntur res, e. g. materiales, esse impossibiles aut necessariæ:
nam si tantum ad eam essentiam respicimus, illam conci-
pere possumus clarè & distinctè sine existentia, quapropter
nunquam existere possunt vi & necessitate essentiae: sed tan-
tum vi causæ, Dei nempe omnium rerum creatoris. Si itaque
in decreto divino est, ut res aliqua existat, necessario existet;
fin.

sin minus impossibile erit, ut existat. Nam per se manifestum est, id quod nullam causam, internam scilicet aut externam, habet ad existendum, impossibile esse, ut existat: atqui res in hac secunda hypothese ponitur talis, ut neque vi suæ essentiae, quam per causam internam intelligo, neque vi decreti divini, unicæ omnium rerum causæ externæ, existere possit: unde sequitur, res ut in sec. hyp. à nobis statuuntur, impossibiles esse, ut existant.

Ubi notandum venit, 1^o. Chimæram, quia neque in intellectu est, neque in imaginatione, à nobis ens verbale commode vocari posse; nam ea non nisi verbis exprimi potest. Ex. gr. Circulum quadratum verbis quidem exprimimus, imaginari autem nullo modo, & multò minus intelligere possumus. Quapropter Chimæra præter verbum nihil est, ideoque impossibilitas inter affectiones entis numerari non potest: est enim mera negatio.

2^o. Notandum venit, quod non tantum rerum creatarum existentia: verum etiam, ut infra in sec. part. evidentissimè demonstrabimus, earum essentia & natura à solo Dei decreto dependet. Ex quo clarè sequitur, res creatas nullam ex se ipsis habere necessitatem: nempe quia ex se ipsis nullam habent essentiam, nec à se ipsis existunt.

3^o. Denique notandum est, quod necessitas, qualis vi causæ in rebus creatis est, dicatur vel respectu earum essentiae, vel respectu earum existentiae: nam hæc duo in rebus creatis distinguuntur, illa enim à legibus naturæ æternis dependet, hæc vero à ferie & ordine causarum. Verum in Deo, cujus essentia ab illius existentia non distinguitur, essentiae necessitas etiam non distinguitur à necessitate existentiae; unde sequitur, quod si totum ordinem naturæ conciperemus, inveniremus, quod multa, quorum naturam clarè & distinctè percipimus, hoc est, quorum essentia necessariò talis est, nullo modo possent existere; nam tales res in natura existere æquè impossibile reperiremus, ac jam cognoscimus impossibile esse, ut magnus,

Chimæram commode ens verbale vocari.

Res creatas, quoad essentiam & existentiam à Deo dependere.

Necessitatem, quæ in rebus creatis à causa est, esse vel essentia vel existentia; at hæc duo in Deo non distinguuntur.

elephantus in acus foramine recipi possit : quamvis utriusque naturam clarè percipiamus. Unde existentia illarum rerum non esset, nisi chimæra, quam neque imaginari, neque intelligere possemus.

*Possibile
& contingens non
esse rerum
affectiones.*

Atque hæc de necessitate & impossibilitate, quibus pauca de *possibili & contingente* visum est adjungere; nam hæc duo à nonnullis pro rerum affectionibus habentur; cum tamen revera nihil aliud sint, quàm defectus nostri intellectus, quod clarè ostendam, postquam explicavero, quid per hæc duo intelligendum sit.

*Quid sit
possibile,
quid con-
tingens.*

Res possibilis itaque dicitur, cum *ejus causam efficientem quidem intelligimus; Attamen an causa determinata sit, ignoramus;* Unde etiam ipsam, ut possibilem, non verò neque ut necessariam, neque ut impossibilem considerare possumus. Si autem *ad rei essentiam simpliciter, non verò ad ejus causam attendamus, illam contingentem dicemus, hoc est, illam, ut medium inter Deum, & chimæram, ut sic loquar, considerabimus, nempe quia ex parte essentiae nullam in ipsa reperimus necessitatem existendi, ut in essentia divinâ, neque etiam implicantiâ sive impossibilitatem, ut in chimæra.* Quod si quis id, quod ego *possibile* voco, *contingens*, & contra id, quod ego *contingens*, *possibile* vocare velit, non ipsi contradicam: neque enim de nominibus disputare soleo. Sat erit, si nobis concedat, hæc duo non nisi defectus nostræ perceptionis, nec aliquid reale esse.

*Possibile,
& contin-
gens esse
tantum de-
fectus no-
stri intel-
lectus.*

Siquis autem id ipsum negare velit, illi suus error nullo negotio demonstratur: si enim ad naturam attendat, & quomodo ipsa à Deo dependet, nullum *contingens* in rebus esse reperiet, hoc est, quod ex parte rei possit existere, & non existere, sive, ut vulgo dicitur, *contingens reale* sit: quod facile apparet ex eo, quod ax. 10. part. 1. docuimus, tantam scilicet vim requiri ad rem creandam, quam ad ipsam conservandam: Quare nulla res creata propriâ vi aliquid facit, eodem modo ac nulla res creata suâ propria vi incepit existere.

Ex

Ex quo sequitur, nihil fieri, nisi vi causæ omnia creantis, scilicet Dei, qui suo concursu singulis momentis omnia procreat. Cum autem nihil fiat, nisi a solâ divinâ potentia, facile est videre, ea, quæ fiunt, vi decreti Dei, ejusque voluntatis fieri. At, cum in Deo nulla sit inconstantia, nec mutatio, per prop. 18. & corol. prop. 20. part. 1. illa, quæ jam producit, se producturum ab æterno decrevisse debuit; cumque nihil magis necessarium sit, ut existat, quàm quod Deus extitutum decrevit, sequitur, necessitatem existendi in omnibus rebus creatis ab æterno fuisse. Nec dicere possumus, illas esse contingentes, quia Deus aliud decrevisse potuit, nam, cum in æternitate non detur quando, nec ante, nec post, neque ulla affectio temporis, sequitur, Deum nunquam ante illa decreta extitisse, ut aliud decernere posset.

Quod verò attinet ad libertatem humanæ voluntatis, quam liberam esse diximus schol. propos. 15. part. 1. illa etiam a Dei concursu conservatur, nec ullus homo aliquid vult, aut operatur, nisi id, quod Deus ab æterno decrevit, ut vellet & operaretur. Quomodo autem id fieri possit, servatâ humanâ libertate, captum nostrum excedit: neque ideo, quod clare percipimus, propter id, quod ignoramus, erit rejiciendum; clarè enim & distinctè intelligimus, si ad nostram naturam attendamus, nos in nostris actionibus esse liberos, & de multis deliberare propter id solum, quod volumus; si etiam ad Dei naturam attendamus, ut modò ostendimus, clarè & distinctè percipimus, omnia ab ipso pendere, nihilque existere, nisi quod ab æterno à Deo decretum est, ut existat. Quomodo autem humana voluntas à Deo singulis momentis procreetur tali modo, ut libera maneat, id ignoramus; multa enim sunt, quæ nostrum captum excedunt, & tamen à Deo scimus facta esse, uti ex gr. est illa realis divisio materiæ in indefinitas particulas satis evidenter a nobis demonstrata in Sec. Part. propos. 11. quamvis ignoremus, quomodo divisio illa fiat. Nota, quod hic pro re notâ

Conciliationem libertatis nostri arbitrii, & prædicationis Dei, humanum captum superare.

notá supponimus, has duas notiones, *possibile nempe, & contingens*, tantum defectum cognitionis nostræ circa rei existentiam significare.

CAP. IV.

De Duratione & Tempore.

EX eo, quod supra divisimus ens in ens, cujus essentia involvit existentiam, & in ens, cujus essentia non involvit nisi possibilem existentiam; oritur distinctio inter æternitatem & durationem. De æternitate infra fufius loquemur. Hic tantum dicimus eam esse *attributum, sub quo infinitam Dei existentiam concipimus. Duratio vero est attributum, sub quo rerum creaturarum existentiam; prout in sua actualitate perseverant, concipimus.* Ex quibus clarè sequitur, durationem a totâ alicujus rei existentia non, nisi ratione, distingui. Quantum enim durationi alicujus rei detrahis, tantumdem ejus existentia detrahi necesse est. Hæc autem ut determinetur, comparamus illam cum duratione aliarum rerum, quæ certum & determinatum habent motum, *hæcque comparatio tempus vocatur.* Quare tempus non est affectio rerum; sed tantum merus modus cogitandi, sive, ut jam diximus, ens rationis; est enim modus cogitandi durationi explicandæ inserviens. Notandum hic in duratione, quod postea usum habebit, quando de æternitate loquemur, videlicet, quod major & minor concipiatur, & quasi ex partibus componi, & deinde quod tantum sit attributum existentia, non verò essentia.

Quid sit æternitas.

Quid duratio.

Quid Tempus.

CAP. V.

De Oppositione, Ordine, &c.

EX eo, quod res inter se comparamus, quædam oriuntur notiones, quæ tamen extra res ipsas nihil sunt, nisi cogitandi

tandi modi. Quod inde apparet, quia si ipsas, ut res extra cogitationem politas, considerare velimus, clarum, quem alias de ipsis habemus conceptum, statim confusum reddimus. Notiones verò tales hæ sunt, videlicet *Oppositio*, *Ordo*, *Convenientia*, *Diversitas*, *Subiectum*, *Adjunctum*, & si quæ adhuc alia his similia sunt. Hæ, inquam, à nobis satis clarè percipiuntur, quatenus ipsas, non ut quid ab essentiis rerum oppositarum, ordinarum &c. diversum, concipimus; sed tantum ut modos cogitandi, quibus res ipsas facilius vel retinemus, vel imaginamur. Quare de his fufius loqui non necesse esse judico; sed ad terminos vulgo transcendentales dictos tranfeo.

*Quid sint
Oppositio,
Ordo, Con-
venientia,
Dive-
sitas, Subje-
ctum, Ad-
junctum,
&c.*

C A P. VI.

De Uno, Vero, & Bono.

HI termini ab omnibus ferè Metaphysicis pro generalissimis Entis Affectionibus habentur, dicunt enim omne ens esse unum, verum & bonum, quamvis nemo de iis cogitet. Verum quid de his intelligendum sit, videbimus; ubi seorsim unumquemque horum terminorum examinaverimus.

Incipiamus itaque à primo, scilicet *Uno*. Hunc terminum dicunt significare aliquid reale extra intellectum: verum, quidnam hoc enti addat, nesciunt explicare, quod satis ostendit, illos entia rationis cum ente reali confundere; quo efficiunt, ut id, quòd clarè intelligunt, confusum reddant. Nos autem dicimus *Unitatem* à re ipsa nullo modo distingui, vel enti nihil addere; sed tantum modum cogitandi esse, quo rem ab aliis separamus, quæ ipsi similes sunt, vel cum ipsa aliquo modo conveniunt.

*Quid sit
unus.*

Unitati vero opponitur *multitudo*, quæ sanè rebus etiam nihil addit, nec aliquid præter modum cogitandi est, quemadmodum clarè & distinctè intelligimus. Nec video, quid circa rem claram amplius dicendum restat; sed tantum hic notandum

*Quid sit
multitudo,
& quo re-
spectu Deus
dici possit
unus, &
quo res-
pectu unicus.*

tandum est, Deum, quatenus ab aliis entibus eum separamus, posse dici unum; verum, quatenus concipimus ejusdem naturę plures esse non posse, unicum vocari. At vero si rem accuratius examinare vellemus, possemus forte ostendere Deum non nisi improprie unum & unicum vocari, sed res non est tanti, imo nullius momenti iis, qui de rebus, non verò de nominibus sunt solliciti. Quare hoc relicto ad secundum transimus, & eadem opera, quid sit falsum, dicemus.

*Quid sit
verum,
quid fal-
sum tam
apud vul-
gum, quam
apud Phi-
losophos.*

Ut autem hæc duo *verum* scilicet & *falsum* rectè percipiantur, à verborum significatione incipiemus, ex qua apparebit ea, non nisi rerum denominationes extrinsecas, esse, neque rebus tribui, nisi rhetoricè. Sed quia vulgus vocabula primum invenit, quæ postea à Philosophis usurpantur, ideo è re esse videtur illius, qui primam significationem alicujus vocabuli quærit, quid primum apud vulgum denotarit, inquirere; præcipuè ubi aliæ causæ deficiunt, quæ ex linguæ natura depromi possent ad eam investigandam. Prima igitur *veri* & *falsi* significatio, ortum videtur duxisse à narrationibus: eaque narratio vera dicta fuisse, quæ erat facti, quod revera contigerat: falsa vero, quæ erat facti, quod nullibi contigerat. Atque hanc Philosophi postea usurparunt ad denotandam convenientiam ideæ cum suo ideato, & contra: quare idea vera dicitur illa, quæ nobis ostendit rem, ut in se est: falsa verò, quæ nobis ostendit rem aliter, quàm revera est: Ideæ enim nihil aliud sunt, quam narrationes sive historiæ naturæ mentales. Atque hinc postea metaphoricè translata est, ad res mutas, ut cum dicimus verum, aut falsum aurum, quasi aurum nobis repræsentatum aliquid de seipso narret, quod in se est, aut non est.

*Verum non
esse termi-
num tran-
scendentia-
lem.
Veritas, &
vera idea,
quomodo
diffirant.*

Quocirca planè decepti sunt, qui *verum* terminum transcendentalem sive entis affectionem judicarunt. Nam de rebus ipsis non nisi improprie, vel si mavis rhetoricè dici potest. Si porro quæras, quid sit veritas præter veram ideam, quæ re etiam, quid sit albedo præter corpus album; eodem enim modo se habent ad invicem.

De

De causa veri, & de causa falsi jam antea egimus; quare hic nihil restat notandum, nec etiam quæ diximus operæ pretium fuisset notare, si scriptores in similibus nugis non adeo se intricassent, ut postea se extricare nequiverint, nodum passim in scirpo quærentes.

Proprietates vero veritatis aut ideæ veræ sunt. 1.º Quod sit clara & distincta, 2.º Quod omne dubium tollat, si uno verbo, quod sit certa. Qui quærun certitudinem in rebus ipsis, eodem modo falluntur, ac cum in iis quærun veritatem; & quamvis dicamus, res in incerto est, rhetoricè sumimus ideatum pro idea, quomodo etiam rem dicimus dubiam; nisi fortè quod tum per incertitudinem contingentiam intelligamus, vel rem, quæ nobis incertitudinem aut dubium injicit. Neque opus est circa hæc diutius morari; quare ad tertium pergemus, & simul quid per ejus contrarium intelligendum sit, explicabimus.

Quænam sint Proprietates Veritatis? Certitudinem non esse in rebus.

Res sola considerata neque *bona* dicitur, neque *mala*, sed tantum respectivè ad aliam, cui conducit ad id, quod amat, acquirendum, vel contrà: ideoque unaquæque res diverso respectu, eodemque tempore bona & mala potest dici: Sic consilium e. g. Achitophelis Absaloni datum bonum in sacris Litteris vocatur; pessimum tamen erat Davidi, cujus interitum moliebatur. Sed multa alia sunt bona, quæ non omnibus bona sunt; sic salus bona est hominibus, non verò neque bona, neque mala brutis aut plantis, ad quas nullum habet respectum. Deus verò dicitur summè bonus, quia omnibus conducit; nempe uniuscujusque esse, quo nihil magis amabile, suo concursu conservando. Malum autem absolutum nullum datur, ut per se est manifestum.

Bonum, & malum tantum dici respectu.

Qui autem bonum aliquod Metaphysicum quæritant, quod omni careat respectu, falso aliquo præjudicio laborant; nempe quòd distinctionem rationis cum distinctione reali vel modalis confundant: distinguunt enim inter rem ipsam & conatum, qui in unaquæque re est ad suum esse conservandum,

Quære aliqui bonum Metaphysicum statuerunt.

quamvis nesciant, quid per conatum intelligant. Hæc enim duo, quamvis ratione seu potius verbis distinguantur, quod maximè ipsos deceptit, nullo modo re ipsa inter se distinguuntur.

Res & conatus, quo res in statu suo perseverare conatur, quomodo distinguantur.

Quòd ut clarè intelligatur, exemplum alicujus rei simplicissimæ ob oculos ponemus. Motus habet vim in suo statu perseverandi; hæc vis profectò nihil aliud est, quàm motus ipse, hoc est, quòd natura motus talis sit. Si enim dicam in hoc corpore A nihil aliud esse, quàm certam quantitatem motus, hinc clarè sequitur, quamdiu ad illud corpus A attendo, me semper debere dicere illud corpus moveri. Si enim dicerem, illud suam vim movendi ex se amittere, necessariò ipsi aliquid aliud tribuo præter id, quod in hypothesisi supposuimus, per quod suam naturam amittit. Quòd si vero hæc ratio obscurius videatur, age concedamus, illum conatum se movendi aliquid esse præter ipsas leges, & naturam motus; cum igitur hunc conatum esse bonum metaphysicum supponas, necessario hic etiam conatus conatum habebit in suo esse perseverandi, & hic iterum alium, & sic in infinitum, quo magis absurdum nescio quid fingi possit. Ratio autem, cur illi conatum rei à re ipsa distinguunt, est, quia in se ipsis reperiunt desiderium se conservandi, & tale in unaquaque re imaginantur.

An Deus ante res creatas dici possit bonus.

Quæritur tamen, an Deus, antequam res creasset, dici posset bonus; & ex nostra definitione videtur sequi, Deum tale attributum non habuisse; quia dicimus rem, si in se sola consideratur, neque bonam, neque malam posse dici. Hoc autem multis absurdum videbitur; sed qua ratione nescio; multa enim hujus notæ attributa Deo tribuimus, quæ antequam res crearentur, ipsi non competebant, nisi potentia, ut cum vocatur creator, judex, misericors &c. quare similia argumenta moram nobis injicere non debent.

Perfectum quomodo dicatur respectu, quomodo absolute.

Porro uti bonum, & malum non dicitur nisi respectivè, sic etiam perfectio, nisi quando perfectionem sumimus pro ipsa rei essentia, quo sensu antea diximus Deum infinitam perfectionem.

tionem habere, hoc est, infinitam essentiam, seu infinitum esse.

Plura his addere non est animus, reliqua enim quæ ad partem generalem Metaphysices spectant, satis nota esse existimo: adeoque operæ pretium non esse, ea ulterius persequi.

A P P E N D I C I S
 COGITATA METAPHYSICA
 C O N T I N E N T I S

P A R S II,

In qua præcipua, qua in parte Metaphysices speciali circa Deum, ejusque Atributa, & Mentem humanam vulgo occurrunt, breviter explicantur.

C A P. I.

De Dei Æternitate.

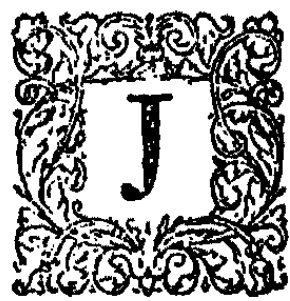

Am antea docuimus, in rerum natura præter ^{Substan-} substantias, earumque modos nihil dari; qua- ^{tiarum di-} re non erit hic expectandum, ut aliquid de ^{v.fo.} formis substantialibus & realibus accidentibus dicamus: sunt enim hæc, & hujus farinae alia, planè inepta. Substantias deinde divisimus in duo summa genera, extensionem scilicet & cogitationem, ac cogitationem in creatam, sive Mentem humanam, & increatam sive Deum. Existentiam autem hujus satis superque demonstravimus tum à posteriori, scilicet ex ipsius, quam habemus, ideâ, tum à priori, sive ab ejus essentia, tanquam causa existentiae Dei. Sed quoniam quædam ejus attributa brevius, quam argumenti dignitas requirit, tractavimus, ipsa hic repetere, eaque fufius explicare, simulque aliquas quæstiones enodare decrevimus.

*Deo nullam
durationem
com-
petere.*

Præcipuum attributum, quod ante omnia venit conside-
randum, est Dei *Æternitas*, qua ipsius durationem expli-
camus; vel potius, ut nullam Deo durationem tribuamus,
dicimus eum esse æternum. Nam, ut in prima Parte notavi-
mus, duratio est affectio existentia, non vero essentia rerum;
Deo autem, cujus existentia est de ipsius essentia, nullam du-
rationem tribuere possumus. Qui enim Deo illam tribuit,
ejus existentiam ab ejus essentia distinguit. Sunt tamen, qui
rogant, an Deus nunc non diutius extiterit, quam cum A-
damum crearet: idque ipsis satis clarum esse videtur, adeoque
nullo modo Deo durationem adimendam esse existimant.
Verum hi principium petunt; nam supponunt Dei essentiam
ab ejus existentia distingui, quærunt enim an Deus, qui ex-
titit usque ad Adamum, non plus temporis extiterit ab Ada-
mo creato usque ad nos; quare Deo singulis diebus majorem
durationem tribuunt, & quasi continuo à se ipso ipsum crea-
ri supponunt. Si enim Dei existentiam, ab illius essentia non
distinguerent, nequaquam Deo durationem tribuerent, cum
rerum essentia duratio nullo modo competere possit: nam
nemo unquam dicet circuli, aut trianguli essentiam, quate-
nus est æterna veritas, hoc tempore diutius durasse, quam
tempore Adami. Porro cum duratio major & minor, sive
quali partibus constans concipiatur, clarè sequitur, Deo nul-
lam tribui posse durationem: nam cum ipsius esse sit æternum,
hoc est, in quo nihil prius, nec posterius dari potest, nun-
quam ipsi durationem tribuere possumus; quin simul, quem
de Deo habemus, verum conceptum destruamus, hoc est,
id, quod est infinitum sua natura, & quod nunquam potest
concipi nisi infinitum, in partes dividamus, ei scilicet du-
rationem tribuendo.

*Causa, ob
quam Au-
tores Deo
duratio-
nem tri-
buerunt.*

Quod autem Authores errarunt, in causa est. I°. Quia
æternitatem, ad Deum non attendentes, explicare conati
sunt, quasi æternitas absque essentia divinæ contemplatione
intelligi posset, vel quid esset præter divinam essentiam, at-
que

que hoc iterum inde ortum fuit, quia assueti sumus propter defectum verborum æternitatem etiam rebus, quarum essentia distinguitur ab earum existentia, tribuere, ut cum dicimus, non implicat, mundum ab æterno fuisse; atque etiam essentiis rerum, quamdiu ipsas non existentes concipimus; eas enim tum æternas vocamus. I^o. Quia durationem rebus non tribuebant, nisi quatenus eas sub continua variatione esse iudicabant, non, uti nos, prout earum essentia ab earum existentia distinguitur. III^o. Denique quia Dei essentiam, sicuti rerum creatarum, ab ejus existentia distinxerunt. Hi, inquam, errores ipsis ansam errandi præbuerunt. Nam primus error in causa fuit, ut non intelligerent, quid esset æternitas; sed ipsam tanquam aliquam speciem durationis considerarent. Secundus, ut non facile possent invenire differentiam inter durationem rerum creatarum & inter Dei æternitatem. Ultimus denique, ut, cum duratio non sit, nisi existentia affectio, ipsique Dei existentiam ab ejus essentia distinxerint, Deo, ut jam diximus, durationem tribuerent.

Sed, ut melius intelligatur, quid sit *Æternitas*, & quomodo ipsa sine essentia divinâ non possit concipi, considerandum venit id, quod jam antea diximus, nempe res creatas, sive omnia præter Deum semper existere sola vi sive essentia Dei, non vero vi propria; unde sequitur præsentem existentiam rerum non esse causam futuræ; sed tantum Dei immutabilitatem, propter quam cogimur dicere, ubi Deus rem primò creavit, eam postea continuò conservabit, seu eandem illam creandi actionem continuabit. Ex quibus concludimus, 1^o. Quod res creata, potest dici frui existentia, nimirum quia existentia non est de ipsius essentia: Deus vero non potest dici frui existentia, nam existentia Dei est Deus ipse; sicut etiam ipsius essentia; unde sequitur res creatas duratione frui: Deum autem nullo modo. 2^o. Omnes res creatas, dum præsentem duratione & existentia fruuntur, futura omnino carere, nempe quia continuò ipsis tribui debet: at de earum essentia nihil

*Quid sit
æternitas?*

nihil simile potest dici. Verum Deo, quia existentia est de ipsius essentia, futuram existentiam tribuere non possumus: eadem enim, quam tum haberet, etiamnum ipsi actu tribuenda est, vel, ut magis proprie loquar, Deo infinita actu existentia competit eodem modo, ac ipsi actu competit infinitus intellectus. Atque hanc infinitam existentiam *Æternitatem* voco, quæ soli Deo tribuenda, non vero ulli rei creatæ; non, inquam, quamvis earum duratio utroque careat fine. Hæc de æternitate; de Dei necessitate nihil dico; quia non opus est, cum ejus existentiam ex ejus essentiâ demonstravimus. Pergamus itaque ad unitatem.

C A P. II.

De Unitate Dei.

M Irati per sæpe fuimus futilia argumenta, quibus Dei Unitatem astruere conantur Authores, qualia sunt, *Si unus potuit mundum creare, ceteri essent frustra, si omnia in eundem finem conspirarent, ab uno conditore sunt producta, & similia, à relationibus aut denominationibus extrinsecis petita.* Quapropter, illis omnibus insuper habitis, nostram demonstrationem, quàm clarè poterimus ac breviter, hic proponemus, idque sequenti modò.

*Deum esse
unicum.*

Inter Dei attributa numeravimus etiam summam intelligentiam, addidimusque ipsum omnem suam perfectionem à se, non verò ab alio habere. Si jam dicas plures dari Deos, seu entia summè perfecta, necessario omnes debent esse summè intelligentes; quod ut fiat, non sufficit, unumquemque se ipsum tantum intelligere: nam cum omnia intelligere debeat unusquisque, & se & ceteros debet intelligere: ex quo sequeretur, quod perfectio uniuscujusque intellectus partim à se ipso, partim ab alio dependeret. Non poterit igitur quilibet esse ens summè perfectum, hoc est, ut modo notavimus,

ens,

ens, quod omnem suam perfectionem à se, non verò ab alio habet; cum tamen jam demonstraverimus Deum ens perfectissimum esse, ipsumque existere. Unde jam possumus concludere, eum unicum tantum existere, si enim plures existerent, sequeretur ens perfectissimum habere imperfectionem, quod est absurdum. Hæc de Dei Unitate.

CAP. III.

De Immensitate Dei.

DOcuimus antea, nullum ens posse concipi finitum, & imperfectum, id est, de nihilo participans, nisi prius ad ens perfectum & infinitum attendamus, hoc est, ad Deum; quare solus Deus dicendus absolutè infinitus, nimirum quatenus reperimus ipsum reverà constare infinita perfectione. At immensus sive interminabilis etiam potest dici, quatenus respicimus ad hoc, quod nullum detur ens, quo perfectio Dei terminari possit. Ex quo sequitur, quod Dei *Infinitas*, invito vocabulo, sit quid maximè positivum; nam eatenus ipsum infinitum esse dicimus, quatenus ad ejus essentiam sive summam perfectionem attendimus. *Immensitas* vero Deo tantum respectivè tribuitur, non enim pertinet ad Deum, quatenus absolutè tanquam ens perfectissimum, sed quatenus ut prima causa consideratur, quæ quamvis non esset perfectissima, nisi respectu entium secundariorum, nihilominus tamen esset immensa; Nam nullum esset ens, & per consequens nullum posset ens concipi ipso perfectius, quo terminari, aut mensurari posset.

*Quomodo
Deus dicatur
infinitus,
quomodo
immensus?*

*Vide fufius
de his Ax.
9. part. 1.*

Authores tamen passim, ubi de Dei *Immensitate* agunt, videntur Deo quantitatem tribuere. Nam ex hoc attributo concludere volunt, Deum necessario ubique præsentem debere esse, quasi vellent dicere, si Deus in aliquo non esset loco, ejus quantitas esset terminata. Quod idem adhuc melius

*Quid vulgo
per Dei
immensitatem
intelligatur.*

P

appa-

apparet ex aliâ ratione, quam afferunt ad ostendendum, Deum esse infinitum, sive immensum (hæc duo enim inter se confundunt) & etiam esse ubique. Si Deus, ajunt, actus est purus, ut revera est, necessario est ubique & infinitus; nam si non esset ubique; aut non poterit esse, ubicunque vult esse, aut necessario (NB) moveri debet: unde clarè videre est, illos *Immensitatem* Deo tribuere, quatenus ipsum, ut quantum, considerant; nam ex extensionis proprietatibus hæc argumenta sua petunt ad *Dei Immensitatem* affirmandam, quo nihil est absurdius:

*Deum esse
ubique pro-
batur.*

Si jam quæras, unde ergo nos probabimus, Deum esse ubique; respondeo, id satis superque à nobis jam demonstratum esse, ubi ostendimus nihil ne momento quidem existere posse, quin singulis momentis à Deo procreetur.

*Omnipre-
sentia Dei
explicari
nequit.*

Jam vero, ut *Dei ubi-
quitas* aut *præsentia in
singulis rebus* debite intelligi posset, necessario deberet perspecta esse intima natura divinæ voluntatis, qua nimirum res creavit, quaque eas continuo procreat; quod cum humanum captum superet, impossibile est explicare, quomodo Deus sit ubique.

*Dei Im-
mensita-
tem a qui-
busiam
statui tri-
plex; sed
male.*

Quidam statuunt *Dei Immensitatem* esse triplicem, nempe essentia, potentia, & denique præsentia; sed illi nugas agunt, videntur enim distinguere inter *Dei essentiam* & *ejus potentiam*.

*Dei poten-
tiam non
distingui
ab ejus es-
sentia.*

Quod idem etiam alii magis aperte dixerunt, ubi nempe ajunt, Deum esse ubique per potentiam; non autem per essentiam: quasi vero *Dei potentia* distinguatur ab omnibus *ejus* attributis, seu infinita essentia: cum tamen nihil aliud esse possit. Si enim aliud quid esset, vel esset aliqua creatura, vel aliquid divinæ essentia accidentale, sine quo concipi posset: quod utrumque absurdum est. Si enim creatura esset, indigeret *Dei potentia*, ut conservaretur, & sic daretur progressus in infinitum. Si verò accidentale quid, non esset Deus ens simplicissimum, contra id, quod supra demonstravimus.

Denique per *Immensitatem* præsentia etiam videntur aliquid velle

velle præter essentiam Dei, per quam res creatæ sunt, & continuo conservantur. Quæ sane magna est absurditas, in quam lapsi sunt ex eo, quod Dei intellectum cum humano confuderunt, ejusque potentiam cum potentia regum sæpe compararunt.

*Nec illius
Onnipres-
sentiam.*

C A P. IV.

De Immutabilitate Dei.

Per *Mutationem* intelligimus hoc loco omnem illam variationem, quæ in aliquo subjecto dari potest, integra permanente ipsa essentia subjecti; quamvis vulgò etiam latius sumatur ad significandam rerum corruptionem, non quidem absolutam, sed quæ simul includit generationem corruptioni subsequenterem, ut cum dicimus cæspites in cineres mutari, homines mutari in bestias. Verum Philosophi ad hoc denotandum alio adhuc vocabulo utuntur, nempe *Transformationis*. At nos hic tantum de illa mutatione loquimur, in qua nulla datur subjecti transformatio, ut cum dicimus Petrus mutavit colorem, mores &c.

*Quid sit
Mutatio,
quid trans-
formatio.*

Videndum jam an in Deo tales mutationes habeant locum; nam de *transformatione* nihil dicere opus, postquam docuimus Deum necessario existere, hoc est, Deum non posse desinere esse, seu in alium Deum transformari; nam tum & esse desineret, & simul plures dii dari possent, quod utrumque absurdum esse ostendimus.

*In Deo
Transformationem
locum non
habere.*

Ut autem, quæ hic dicenda supersunt, distinctius intelligantur, venit considerandum, quod omnis *mutatio* procedat vel à causis externis, volente aut nolente subjecto, vel à causa interna, & electione ipsius subjecti. Ex. grat. hominem nigrescere, ægrotare, crescere, & similia procedunt à causis externis; illa invito subjecto, hoc vero ipso subjecto cupiente; velle autem ambulare, se iratum ostendere &c. proveniunt à causis internis.

*Quæ sint
Mutat. omni-
causæ.*

Deum non mutari ab alio. Priores vero *mutationes*, quæ à causis externis procedunt, in Deo nullum habent locum; nam solus est omnium rerum causa, & à nemine patitur. Adde quòd nihil creatum in se ullam habeat vim existendi; adeoque multo minus aliquid extra se, aut in suam causam operandi. Et, quamvis in sacris Litteris sæpe inveniatur, quod Deus propter peccata hominum iratus & tristis fuerit, & similia; in iis effectus sumitur pro causa; quemadmodum etiam dicimus, Solem æstate quam hyeme fortiorem & altiorem esse, quamvis neque situm mutaverit, neque vires resumpserit. Et quod talia etiam in sacris Litteris sæpe doceantur videre est in Esaiâ; ait enim cap. 59. v. 2, ubi populum increpat; *pravitates vestrae vos à vestro Deo separant.*

Nec etiam a se ipso. Pergamus itaque, & inquiramus, an in Deo à Deo ipso ulla detur mutatio. Hanc verò in Deo dari non concedimus, imo ipsam prorsus negamus; nam omnis mutatio, quæ à voluntate dependet, fit ut subjectum suum in meliorem mutet statum, quod in ente perfectissimo locum habere nequit. Deinde etiam talis mutatio non datur, nisi aliquod incommodum evitandi, aut aliquod bonum, quod deest, acquirendi gratiâ; quod utrumque in Deo nullum locum habere potest. Unde concludimus Deum esse ens immutabile.

Nota, me communes mutationis divisiones hic consultò omisisse, quamvis aliquo modo ipsas etiam complexi sumus; nam non opus fuit ipsas singulatim à Deo remove, cum propos. 16. part. 1. demonstraverimus, Deum esse incorporeum, & communes illæ divisiones solius materiæ mutationes tantum contineant.

C A P. V.

De Simplicitate Dei.

Rerum Distinctio triplex Realis, Modalis, Rationalis.

Pergamus ad Dei Simplicitem. Hoc Dei attributum ut rectè intelligatur, in memoriam revocanda sunt, quæ Princip.

Princip. Philosophiæ part. I. Art. 48. & 49. Cartesius tradidit: nimirum in rerum naturâ nihil præter substantias & earum modos dari, unde triplex rerum distinctio deducitur, Artic. 60. 61. & 62. *Realis* scilicet *modalis* & *rationis*. *Realis* vocatur illa, qua duæ substantiæ inter se distinguuntur, sive diversi, sive ejusdem attributi: ut ex. gr. cogitatio, & extensio, vcl partes materiæ. Hæcque ex eo cognoscitur, quod utraque sine ope alterius concipi & per consequens existere possit. *Modalis* duplex ostenditur, nimirum quæ est inter modum substantiæ, & ipsam substantiam; ac quæ est inter duos modos unius ejusdemque substantiæ. Atque hanc ex eo cognoscimus, quod, quamvis uterque modus absque ope alterius concipiatur, neuter tamen absque ope substantiæ, cujus sunt modi: Illam vero ex eo, quod, quamvis substantia illa possit concipi sine suo modo, modus tamen sine substantia concipi nequeat. *Rationis* denique ea esse dicitur, quæ oritur inter substantiam & suum attributum; ut cum duratio ab extensione distinguitur. Hæcque etiam ex eo cognoscitur, quod talis substantia non possit sine illo attributo intelligi.

Ex his tribus omnis compositio oritur. Prima enim compositio est, quæ fit ex duabus aut pluribus substantiis ejusdem attributi, ut omnis compositio, quæ fit ex duobus aut pluribus corporibus; sive diversi attributi, ut homo. Secunda fit unione diverforum modorum. Tertia denique non fit, sed tantum ratione quasi fieri concipitur, ut eo facilius res intelligatur. Quæ autem hisce prioribus duobus modis non componuntur, simplicia dicenda sunt.

Ostendendum itaque Deum non esse quid compositum, ex quo poterimus concludere ipsum esse ens simplicissimum, quod facile effectum dabimus. Cum enim per se clarum sit, quod partes componentes priores sunt natura ad minimum re composita, necessario substantiæ illæ, ex quarum coalitione & unione Deus componitur, ipso Deo priores erunt natura, & unaquæque per se poterit concipi, quamvis Deo non tribuatur.

*Unde enim
omnis com-
positio oria-
tur, & quo-
plex sit.*

*Deum esse
En: simpli-
cissimum.*

Deinde, cum illa inter se necessario realiter distinguantur, necessario etiam unaquæque per se absque ope aliarum poterit existere; ac sic, ut modo diximus, tot possent dari dii, quot sunt substantiæ, ex quibus Deum componi supponeretur. Nam cum unaquæque per se possit existere, à se debeat existere; ac proinde etiam vim habebit sibi dandi omnes perfectiones, quas Deo inesse ostendimus &c. ut jam propos. 7. part. 1. ubi existentiam Dei demonstravimus, fuse explicuimus. Cum autem hoc nihil absurdius dici possit, concludimus Deum non componi ex coalitione & unione substantiarum. Quod in Deo etiam nulla detur compositio diversorum modorum satis convincitur ex eo, quod in Deo nulli dentur modi: modi enim oriuntur ex alteratione substantiæ, vide Princ. Part. 1. Art. 56. denique si quis velit aliam compositionem fingere ex rerum essentiâ & earum existentia; huic nequaquam repugnamus. At memor sit nos jam satis demonstrasse, hæc duo in Deo non distinguui.

Dei Attributa distinguuntur tantum ratione.

Atque hinc jam clarè possumus concludere, omnes distinctiones, quas inter Dei attributa facimus, non alias esse, quam rationis, nec illa reverà inter se distinguui: intellige tales rationis distinctiones, quales modo retuli, nempe quæ ex eo cognoscuntur, quod talis substantia non possit sine illo attributo esse. Unde concludimus Deum esse ens simplicissimum. Cæterum Peripateticorum distinctionum farraginem non curamus, transimus igitur ad Dei vitam.

C A P. VI.

De Vita Dei.

Quid vitæ per vitam intellegant Philosophi, hi.

U T hoc attributum, *Vita* scilicet Dei, rectè intelligatur, necesse est, ut generaliter explicemus, quid in unaquaque re per ejus vitam denotetur. Et 1^o. sententiam Peripateticorum examinabimus. Hi per vitam intelligunt *mansionem atricis anima cum calore*, vide Arist. lib. 1. de Respirat. cap. 8. Et quia

quia tres finxerunt animas, vegetativam scilicet, sensitivam, & intellectivam, quas tantum plantis, brutis & hominibus tribuunt; sequitur, ut ipsimet farentur, reliqua vitæ expertia esse. At interim dicere non audebant, mentes & Deum vitâ carere. Verebantur fortasse, ne in ejus contrarium incidere, nempe si vitâ careant, mortem eos obiisse. Quare Aristoteles Metaph. lib. 11. cap. 7. adhuc aliam definitionem vitæ tradit, mentibus tantum peculiarem; nempe *Intellectus operatio vita est*; & hoc sensu Deo, qui scilicet intelligit, & actus purus est, vitam tribuit. Verum in his refutandis non multum defatigabimur; nam quod ad illas tres animas, quas plantis brutis & hominibus tribuunt, attinet, jam satis demonstravimus, illas non esse nisi figmenta; nempe quia ostendimus in materia nihil præter mechanicas texturas & operationes dari. Quod autem ad vitam Dei attinet, nescio cur magis actio intellectus apud ipsum vocetur, quam actio voluntatis, & similium. Verum, quia nullam ejus responsionem exspecto, ad id, quod promisimus, explicandum transeo, nempe quid vita sit.

Et quamvis hæc vox per translationem sæpe sumatur ad significandum mores alicujus hominis; nos tamen solum, quid philosophice eâ denoteretur, breviter explicabimus. Notandum autem est, quod si vita rebus etiam corporeis tribuenda sit, nihil erit vitæ expertis; si vero tantum iis, quibus anima unita est corpori, solummodo hominibus, & fortè etiam brutis tribuenda erit; non vero mentibus, nec Deo. Verum cum vocabulum vitæ communiter latius se extendat, non dubium est, quin etiam rebus corporeis, mentibus non unitis, & mentibus à corpore separatis tribuendum sit.

Quare nos per *vitam* intelligimus *vim*, per quam res in suo esse perseverant. Et quia illa vis à rebus ipsis est diversa; res ipsas habere vitam proprie dicimus. Vis autem, quâ Deus in suo esse perseverat; nihil est præter ejus essentiam, unde optime loquuntur, qui Deum vitam vocant. Nec desunt Theologi qui

Quibus rebus vita tribui possit.

Quid sit vita, & quid sit in Deo.

qui sentiunt, Judæos hac de causa, nempe quod Deus sit vita, & à vita non distinguatur, cum jurabant, dixisse, יהוה יהוה *vivus Jehova*; non vero יהוה יהוה *vita Jehova*, ut Joseph cum per vitam Pharaonis jurabat, dicebat יהוה פרעה *vita Pharaonis*.

CAP. VII.

De Intellectu Dei.

Deum esse omniscium. **I**nter attributa Dei numeravimus antea *Omniscientiam*, quam satis constat Deo competere; quia scientia continet in se perfectionem, & Deus, ens nempe perfectissimum, nulla perfectione carere debet: quare scientia summo gradu Deo erit tribuenda, scilicet talis, quæ nullam præsupponat vel supponat ignorantiam, sive scientiæ privationem: nam tum daretur imperfectio in ipso attributo, sive in Deo. Ex his sequitur Deum nunquam habuisse intellectum potentiâ, neque per ratiocinium aliquid concludere.

Objectum scientiæ Dei non est res extra Deum. Porro ex perfectione Dei etiam sequitur ejus ideas non terminari, sicuti nostræ, ab objectis extra Deum positis. Sed contra res, extra Deum à Deo creatæ, à Dei intellectu determinantur*; nam aliâs objecta per se suam haberent naturam & essentiam, & priores essent, saltem natura, divino intellectu, quod absurdum est. Et quia hoc à quibusdam non satis observatum fuit, in enormes errores inciderunt. Statuerunt nimirum aliqui, dari extra Deum materiam, ipsi coæternam, à se existentem, quam Deus intelligens secundum aliquos in ordinem tantum redegit, secundum alios formas ipsi insuper impressit. Alii deinde res ex suâ naturâ vel necessarias, vel impossibiles, vel contingentes esse statuerunt, ideoque Deum has etiam ut contingentes noscere, & prorsus ignorare, an existent, vel non. Alii denique dixerunt, Deum contingentia noscere ex circumstantiis, fortè quia longam habuit experien-

rien-

rientiam. Præter hos adhuc alios hujusmodi errores hic adferre possem, nisi id supervacaneum judicarem; cum ex antedictis eorum falsitas sponte se patefaciat.

Revertamur itaque ad nostrum propositum, nempe quod *Sed Deum ipsum.* extra Deum nullum detur objectum ipsius scientiæ; sed ipse sit scientiæ suæ objectum, imò sua scientia. Qui autem putant, mundum etiam objectum Dei scientiæ esse, longè minus sapiunt, quàm qui ædificium, ab aliquo insigni Architecto factum, objectum scientiæ illius statui volunt: nam faber adhuc extra se materiam idoneam quærere cogitur: At Deus nullam extra se materiam quæsivit; sed res quoad essentiam & existentiam ab ejus intellectu sive voluntate fabricatæ fuerunt.

Quæritur jam, an Deus noscat mala, sive peccata, & entia rationis, & alia similia. Respondemus, Deum illa, quorum *Quomodo Deus noscat peccata, & entia rationis, &c.* est causa, necessario debere intelligere; præsertim cum ne momento quidem possint existere, nisi concurrente concursu divino. Cum ergo mala & peccata in rebus nihil sint, sed tantum in mente humanâ, res inter se comparante; sequitur Deum ipsa extra mentes humanas non cognoscere. Entia rationis modos esse cogitandi diximus, & hac ratione à Deo intelligi debent, hoc est, quatenus percipimus, illum mentem humanam, utut constituta est, conservare & procreare; non verò quod Deus tales modos cogitandi habeat in se, ut ea, quæ intelligit, facilius retineat. Atque ad hæc pauca, quæ diximus, si modo rectè attendatur; nihil circa Dei intellectum proponi poterit, quòd facillimo negotio non solvi queat.

Sed interim non prætereundus error quorundam, qui statuunt Deum nihil præter res æternas cognoscere, ut nempe *Quomodo singularia, & quomodo universalis.* angelos, & coelos, quos suâ naturâ ingenerabiles & incorruptibiles finxerunt; hujus autem mundi nihil, præter species, utpote etiam ingenerabiles & incorruptibiles. Hi sanè videntur, quasi studio errare velle, & absurdissima excogitare. Quid enim magis absurdum, quam Dei cognitionem à singularibus, quæ sine Dei concursu ne per momentum quidem esse

esse possunt, arcere. Deinde res realiter existentes Deum ignorare statuunt, universalium autem, quæ non sunt, nec ullam habent præter singularium essentiam, cognitionem Deo affingunt. Nos autem contra Deo singularium cognitionem tribuimus, universalium denegamus, nisi quatenus mentes humanas intelligit.

In Deo tantum unum esse & simplicem ideam. Denique, antequam huic argumento finem imponamus, satisfaciendum videtur quæstioni, qua quæritur an in Deo plures sint ideæ, an tantum una & simplicissima. Ad hanc respondeo, quod idea Dei, per quam omniscius vocatur, unica & simplicissima est. Nam revera Deus nullâ aliâ ratione vocatur omniscius, nisi quia habet ideam sui ipsius, quæ idea sive cognitio simul semper cum Deo existit; nihil enim est præter ejus essentiam, nec illa alio modo potuit esse.

Quæ sit Dei scientia circa res creatas. At cognitio Dei circa res creatas non adeò propriè ad scientiam Dei referri potest; nam si Deus voluisset, aliam res creatæ habuissent essentiam, quod nullum obtinet locum in cognitione, quam Deus de se ipso habet. Quæretur tamen, an illa propriè vel impropriè dicta rerum creatarum cognitio sit multiplex, an unica. Verum, ut respondeamus, hæc quæstio nihil differt ab illis, quibus quæritur, an Dei decreta & volitiones sint plures, vel non; & an Dei ubiquitas, sive concursus, quo res singulares conservat, sit idem in omnibus; de quibus jam diximus nos nullam distinctam cognitionem habere posse. Attamen evidentissimè scimus, eodem modo, ac Dei concursus; si ad Dei omnipotentiam referatur, unicus esse debet, quamvis in effectis diversimodè patefiat: sic etiam Dei volitiones & decreta (sic enim vocare libet ejus cognitionem circa res creatas) in Deo considerata non esse plura, quamvis per res creatas, vel meliùs in rebus creatis diversimodè expressa sint. Denique si ad analogiam totius naturæ attendimus, ipsam, ut unum ens, considerare possumus, & per consequens una tantum erit Dei idea sive decretum de natura naturata.

C A P. VIII.

De Voluntate Dei.

Voluntas Dei, quâ se vult amare, necessariò sequitur ex infinito ejus intellectu, quo se intelligit. Quomodo autem hæc tria inter sese distinguantur, ejus scilicet essentia, intellectus, quo se intelligit, & voluntas, qua se amare vult, inter desiderata reponimus. Nec fugit nos vocabulum (*personalitatis* scilicet), quod Theologi passim usurpant ad rem explicandam: verum, quamvis vocabulum non ignoremus, ejus tamen significationem ignoramus, nec ullum clarum & distinctum conceptum illius formare possumus; quamvis constanter credamus in visione Dei beatissima, quæ fidelibus promittitur, Deum hoc suis revelaturum.

Quomodo Dei Essentia, & intellectus, quo se intelligit, & voluntas, qua se amat, distinguantur, nos nescire.

Voluntas & Potentia quoad extra non distinguuntur à Dei intellectu, ut jam satis ex antecedentibus constat; nam, ostendimus Deum non tantum decrevisse res exstituras; sed etiam tali natura exstituras, hoc est, earum essentiam & earum existentiam à Dei voluntate & potentiâ pendere debuisse: ex quibus clarè & distinctè percipimus, intellectum Dei, ejusque potentiam, & voluntatem, qua res creatas creavit, intellexit, & conservat, sive amat, nullo modo inter se distingui, sed tantum respectu nostræ cogitationis.

Voluntatem & Potentiam Dei, quoad extra, non distingui ab ejus intellectu.

Cum autem dicimus, Deum quædam odio habere, quædam amare; hæc eodem sensu dicuntur, quo Scriptura habet, terram homines evomituram, & id genus alia. Quod autem Deus nemini sit iratus, nec res tali modo amat, quali vulgus sibi persuadet, satis ex ipsa Scriptura colligere est: ait enim Esaias, & clarius Apost. cap. 9. ad Roman. *Non-dum enim natis* (filiis nempe Isaci), *cum neque boni quippiam fecissent, neque mali, ut secundum electionem propositum Dei maneret, non ex operibus, sed ex vocante dictum est illi, quod major serviturus esset minori, &c.* Et paulo post, *Itaque cujus vult, misere-*

Deum improprie quædam odio habere, quædam amare.

tur, quem autem vult, indurat. Dices ergo mihi, quid adhuc con-
queritur: nam voluntati illius quis resistit? vere, o homo, tu quis
es, qui ex adverso respondes Deo: num dicit figmentum ei, qui
fixit, cur me fixisti hoc pacto? an non habet potestatem figulus
luti, ut ex eadem massa faciat aliud quoddam vas in honorem, aliud
in ignominiam? &c.

*Cur Deus
hominem
monet, cur
non salvat
absque mo-
nitione: &
cur impii
puniantur.*

Si jam quæras, cur ergo Deus homines monet. Ad hoc fa-
cile respondetur, scilicet Deum ideo ab æterno decrevisse
illo tempore homines monere, ut illi converterentur, quos
voluit salvos. Si porro quæris, an Deus non potuerat il-
los salvare sine illa monitione. Respondemus, potuisset.
Cur ergo non salvat, forsan iterum quæres. Ad hoc respon-
debo, postquam mihi dixeris, cur Deus mare rubrum sine
vento orientali vehementi non pervium reddidit, & omnes
motus singulares sine aliis non perficiat, aliaque infinita, quæ
Deus agit mediantibus causis. Rogabis denuo, cur igitur im-
pii puniuntur; sua enim natura agunt & secundum decretum
divinum. At respondeo, etiam ex decreto divino esse, ut pu-
niantur; & si tantum illi, quos non nisi ex libertate fingimus
peccare, essent puniendi, cur homines serpentes venenosos
exterminare conantur; ex natura enim propria tantum pec-
cant, nec aliud possunt.

*Scriptu-
ram nihil
docere,
quod lumi-
ni naturæ
repugnet.*

Denique si quæ adhuc alia occurrunt in Sacris Scripturis,
quæ scrupulum injiciant, non est hujus loci illa explicare; nam
hic tantum in ea inquirimus, quæ ratione naturali certissimè
assequi possumus, & satis est, nos illa evidenter demonstrare,
ut sciamus Sacram paginam eadem etiam docere debere; nam
veritas veritati non repugnat, nec Scriptura nugas, quales
vulgo fingunt, docere potest. Si enim in ipsa inveniremus
aliquid, quod lumini naturali esset contrarium, eadem liber-
tate, qua Alcoranum, & Thalmud refellimus, illam refelle-
re possemus. Sed absit cogitare, quod in sacris Literis ali-
quid reperiri possit, quod lumini naturæ repugnet.

CAP.

C A P. IX.

De Potentiâ Dei.

QUOD Deus sit omnipotens, jam satis demonstratum est. Quomodo
Omnipo-
tentia Dei
intelligenda sit.
Hic tantum breviter explicare conabimur, quomodo hoc attributum intelligendum sit; nam multi non satispiè, nec secundum veritatem de eo loquuntur. Ajunt enim res quasdam sua natura & non ex decreto Dei esse possibles, quasdam impossibles, & denique quasdam necessarias, Deique omnipotentiam tantum circa possibilia locum habere. Nos verò, qui jam ostendimus omnia à decreto Dei absolutè dependere, dicimus Deum esse omnipotentem: at postquam intelleximus, eum quædam decrevisse ex mera libertate suæ voluntatis, ac deinde eum esse immutabilem; dicimus jam, contra sua decreta nihil agere posse; ideoque esse impossibile ex eo solo, quod pugnet cum perfectione Dei.

Sed forte quis arguet, nos non invenire quædam necessaria esse, nisi ad Dei decretum attendentes, quædam vero econtra ad Dei decretum non attendentes, ex. gr. quod Josias offerretur ad idololatrarum super ara Jeroboami combureret; nam si tantum ad voluntatem Josiæ attendamus, rem ut possibilem judicabimus, nec ullo modo necessariò futuram dicemus, nisi ex eo, quod Propheta ex decreto Dei hoc prædixerat: At, quòd tres anguli trianguli æquales debeant esse duobus rectis, ipsa res indicat. Sed sanè hi ex sua ignorantia distinctiones in rebus fingunt. Nam si homines clarè totum ordinem naturæ intelligerent, omnia æque necessaria reperirent, ac omnia illa, quæ in Mathesi tractantur; sed quia hoc supra humanam cognitionem est, ideo à nobis quædam possibilia, non vero necessaria judicantur. Quocirca vel dicendum, quod Deus nihil potest, quoniam omnia reverà necessaria sunt, vel Deum omnia posse, & necessitatem, quam in rebus reperimus, à solo Dei decreto provenisse.

Q 3

Si

Quod si Deus aliam fecisset rem naturam, etiam nobis aliam daret intellectum. Si jam quærat, quid, si Deus res aliter decrevisset, & illa, quæ jam vera sunt, falsa esse fecisset, an non illa tamen pro verissimis agnosceremus. Imo profecto, si Deus nobis naturam, quam dedit, reliquisset: sed etiam tum potuisset, si voluisset, nobis dare talem naturam, ut iam fecit, quâ rerum naturam & leges, prout à Deo sancitæ essent, intelligeremus: imò si ad ipsius veracitatem attendamus, dare debuisset. Quod idem etiam patet ex eo, quod supra diximus, nimirum quod tota natura naturata non sit nisi unicum ens: unde sequitur hominem partem esse naturæ, quæ cum cæteris coherere debet; quare ex simplicitate decreti Dei etiam sequeretur, quod si Deus res alio modo creasset, simul etiam nostram naturam ita constituisset, ut res, prout à Deo creatæ essent, intelligeremus. Unde nos, quamvis eandem distinctionem potentie Dei, quam vulgo tradunt Philosophi retinere cupimus; ipsam tamen aliter explicare cogimur.

Quæstio- nis Potentia Dei. Dividimus itaque *potentiam Dei in ordinatam & absolutam.* *Absolutam potentiam Dei esse dicimus, cum ejus omnipotentiam ad ejus decreta non attendentes consideramus; ordinatam vero, cum respicimus ad ejus decreta.*

Quid absoluta, quid ordinata, quid ordinaria, quid extraordinaria. Porro datur potentia *ordinaria & extraordinaria Dei.* *Ordinaria est, quâ mundum certo ordine conservat; extraordinaria, cum aliquid agit præter naturæ ordinem, ut ex. gr. omnia miracula, qualia sunt locutio asinæ, aparitio angelorum & similia: quamvis de hac postrema non immeritò valdè dubitari posset; cum majus videatur esse miraculum, si Deus mundum semper uno eodemque certo atque immutabili ordine gubernaret, quam si leges, quas ipse in natura optime & ex mera libertate sancivit, (quod à nemine nisi penitus occæcato inficias iri potest) propter stultitiam hominum abrogaret. Verum hoc decernere Theologis relinquimus.*

Denique quæstiones alias, quæ circa potentiam Dei communiter adferri solent, nimirum, *utrum ad præterita extendatur Dei potentia; an possit meliora facere ea, quæ facit; num possit*
plura

plura alia facere, quam fecit, omittimus, facillime enim ex antedictis ad eas responderi potest.

C A P. X.

De Creatione.

DEum omnium rerum creatorem jam antea statuimus: hic jam conabimur explicare, quid per creationem intelligendum sit: deinde ea, quæ circa creationem communiter proponuntur, pro viribus enucleabimus. A primo itaque incipiamus.

Dicimus igitur *creationem esse operationem, in qua nulla causa præter efficientem concurrunt, siue res creata est illa, quæ ad existendum nihil præter Deum præsupponit.* Quid sit Creatio.

Ubi notandum venit, 1^o. nos illa verba omittere, quæ communiter Philosophi usurpant, nempe *ex nihilo*, quasi nihil fuisset materia, ex quâ res producebantur. Quod autem sic loquantur inde est, quod, cum soleant, ubi res generantur, aliquid ante ipsas supponere, ex quo fiant, in creatione illam particulam *ex* non potuerunt omittere. Idem ipsis contigit circa materiam, nempe, quia vident omnia corpora in loco esse, & ab aliis corporibus cingi, ideo sibi quærentibus, ubi integra esset materia, responderunt, in aliquo spatio imaginario. Unde non dubium est, quin illi *nihil* non ut negationem omnis realitatis consideraverint, sed aliquid reale esse finxerint, aut imaginati fuerint. Creationis vulgaris definitio rejicitur.

2^o. Quod dico, in creatione nullas alias causas concurrere præter efficientem. Potueram quidem dicere, creationem omnes causas præter efficientem *negare* siue *secludere*: Atamen malui *concurrere*, ne cogerer respondere iis, qui quærent, an Deus nullum finem sibi præfixit in creatione, propter quem res creavit. Præterea, ut rem melius explicarem, secundam addidi definitionem, scilicet rem creatam nihil præsupponere præter Deum; quia nempe si Deus aliquem finem sibi præ-

præfixit, ille sane non fuit extra Deum, nihil enim extra Deum datur, à quo ipse incitetur ad agendum.

*Accidentia
& modis
non creari.* 3°. Ex hac definitione satis sequi, accidentium & modorum nullam dari creationem; præsupponunt enim præter Deum substantiam creatam.

*Nihilum
fuisse tem-
pus aut du-
rationem
ante crea-
tionem.* 4°. Denique ante creationem nullum nos posse imaginari tempus, neque durationem; sed hæc cum rebus incepisse. Tempus enim mensura est durationis, sive potius nihil est præter modum cogitandi. Quare non tantum præsupponit quamcumque rem creatam, sed præcipuè homines cogitantes. Duratio autem desinit, ubi res creatæ desinunt esse, & incipit, ubi res creatæ existere incipiunt; *res creatæ* inquam, nam Deo nullam competere, sed tantum æternitatem, jam supra satis evidentè ostendimus. Quare duratio res creatas præsupponit, aut ad minimum supponit. Qui autem durationem & tempus ante res creatas imaginantur, eodem præjudicio laborant ac illi, qui extra materiam spatium fingunt, ut per se satis est manifestum. Hæc de creationis definitione.

*Eandem
esse Dei o-
perationem
mundi cre-
andi, quam
conservan-
di.* Porro non est opus, ut hic iterum repetamus id, quod Ax. 10. part. 1. demonstravimus; nimirum tantundem virium requiri ad rem creandam, quam ad ipsam conservandam, hoc est, eandem esse Dei operationem mundi creandi, quam conservandi.

His sic notatis pergamus jam ad id, quod secundo loco promisimus. 1°. Igitur inquirendum, quid creatum est, quid increatum. 2°. An id quod creatum est, potuerit ab æterno creari.

*Quenam
sint crea-
ta.* Ad primum igitur, breviter respondemus, id omne creatum esse, cujus essentia clarè concipitur sine ulla existentia, & tamen per se concipitur, ut ex. gr. materia, cujus conceptum clarum & distinctum habemus, cum illam sub attributo extensionis concipimus, eamque æque clarè & distinctè concipimus, sive existat, sive non existat.

At

At quis fortasse dicet, nos cogitationem clarè & distinctè percipere sine existentia, eamque tamen Deo tribuere; Sed ad hoc Resp. nos non talem cogitationem Deo tribuere, qualis nostra est; patibilem scilicet, & quæ à rerum natura terminatur; sed talem, quæ purus actus est, ideoque existentiam involvens, ut satis prolixè supra demonstravimus. Ostendimus enim Dei intellectum & voluntatem ab ipsius potentia & essentia, quæ existentiam involvit, non distingui.

*Quomodo
Dei cogita-
tio a nostra
differat.*

Cum itaque omne id, cujus essentia nullam involvit existentiam, necessario, ut existat, à Deo creari debeat, & continuo, ut supramultis exposuimus, ab ipso creatore conservari, in eorum sententia refutanda non morabimur, qui mundum, aut chaos, aut materiam ab omni forma nudatam coæternam Deo, adeoque independentem statuerunt; Quare ad secundam partem pergendum, inquirendumque, an id, quod creatum est, ab æterno creari potuerat?

*Non esse
quid extra
Deum Deo
creari num.*

Hoc ut rectè intelligatur, attendendum est ad hunc loquendi modum, *ab æterno*; eo enim nos aliud prorsus hoc loco significare volumus, quam id, quod antehac explicuimus, ubi de Dei æternitate locuti sumus. Nam hic nihil aliud intelligimus, quam durationem absque principio durationis, vel talem durationem, quam, quamvis eam per multos annos aut myriadas annorum multiplicare vellemus, atque hoc productum iterum per myriadas, nunquam tamen ullo numero, quantumvis magno, exprimere possemus.

*Quid hic
vocibus, ab
æterno,
dicatur.*

Talem autem durationem non posse dari, clarè demonstratur. Nam si mundus iterum ab hoc puncto retrograderetur, nunquam talem durationem habere poterit: ergo etiam mundus à tali principio usque ad hoc punctum pervenire non potuisset. Dices fortè Deo nihil esse impossibile; est enim omnipotens, adeoque poterit efficere durationem, quæ major non posset dari. Respondemus, Deum, quia est omnipotens, nunquam durationem creaturum, qua major ab ipso creari non possit. Talis enim est natura durationis, ut semper ma-

*Non po-
tuisse ali-
quid ab æ-
terno crea-
ri, proba-
tur.*

ior & minor datâ possit concipi, sicuti numerus. Instabis fortè, Deum ab æterno fuisse, adeoque usque in hoc tempus durasse, ac sic durationem dari, quâ major concipi nequit. Verùm hoc modo tribuitur Deo duratio partibus constans, quod à nobis satis superque refutatum est, ubi Deo non durationem, sed æternitatem competere demonstravimus; quod utinam homines probè considerassent: nam & ex multis argumentis & absurditatibus facillimè se extricare potuissent, & maximâ cum delectatione in beatissimâ hujus entis contemplatione detenti fuissent.

Verumenimvero pergamus ad argumentorum, quæ à quibusdam adferuntur, responsum, nempe quibus conantur ostendere possibilitatem talis infinitæ durationis à parte ante.

Ex eo, quod Deus sit æternus, non sequi illius effectus ab æterno fuisse producti. Atque hoc insuper confirmant exemplo filii Dei, qui ab æterno à patre productus est. Verum ex antedictis clarè videre est, hos æternitatem cum duratione confundere, Deoque durationem tantum ab æterno tribuere: quod etiam clarè apparet exemplo, quod adferunt. Nam eandem æternitatem, quam Dei filio tribuunt, creaturis possibilem esse statuunt. Deinde tempus & durationem ante mundum conditum imaginantur, & durationem absque rebus creatis statuere volunt, sicuti alii æternitatem extra Deum, quod utrumque à vero alienissimum esse jam constat. Respondemus itaque fallissimum esse, Deum suam æternitatem creaturis communicare posse, nec filium Dei creaturam esse: sed, uti patrem, æternum esse. Cum itaque dicimus patrem filium ab æterno genuisse, nihil aliud volumus, quam patrem suam æternitatem filio semper communicasse.

Deum, si necessario ageret, non esse infinitæ virtutis. Sed ad hoc argumentum etiam perfacile responderi potest, si at-

si at-

si attendatur ad ejus fundamentum. Boni enim isti viri supponunt, se diversas ideasentis infinitæ virtutis posse habere; nam Deum, & cum ex necessitate naturæ agit, & cum libere agit, infinitæ virtutis esse concipiunt. Nos verò negamus Deum, si ex necessitate naturæ ageret, infinitæ esse virtutis, quod nobis jam negare licet, imò necessario ab iis etiam concedendum est; postquam demonstravimus ens perfectissimum liberè agere, & non nisi unicum posse concipi. Quod si verò regerant, poni tamen posse, quamvis id impossibile sit, Deum ex necessitate naturæ agentem infinitæ esse virtutis: Respondebimus id non magis licere supponere, quam circum quadratum, ut concludatur omnes lineas a centro ad circumferentiam ductas non esse æquales. Atque hoc ex modo dictis, ne, quæ jam dudum dicta sunt, repetamus, satis constat. Modo enim demonstravimus, nullam dari durationem, cujus duplum, sive qua major & minor non possit concipi; ac proinde a Deo, qui infinitâ virtute libere agit, semper major & minor datâ creari possit. At si Deus ex necessitate naturæ ageret, nullo modo id sequeretur; nam tantum illa, quæ ex ejus naturâ resultaret, ab ipso produci posset, non vero infinitæ aliæ majores datâ. Quare sic breviter argumentamur; Si Deus maximam durationem, quâ majorem ipse non posset creare, crearet, necessariò suam potentiam diminueret. Atqui falsum est posterius, nam ejus potentia ab ipsius essentia non differt. Ergo &c. Porro, si Deus ex necessitate naturæ ageret, durationem, qua majorem ipse creare non potest, creare deberet: sed Deus talem durationem creans non est infinitæ virtutis, nam semper datâ majorem concipere possumus. Ergo si Deus ex necessitate naturæ ageret, non esset infinitæ virtutis.

Quod si cui hic scrupulus oriretur, undenam nempe, cum mundus ante quinque millia annorum, & quod excedit, si vera est Chronologorum computatio, creatus fuerit, nos tamen possumus majorem concipere durationem, quam asseruimus non sine creatis rebus intelligi posse. Illi

*Unde habemus
conceptum
majoris durationis,
quam est
hujus mundi.*

facillimè iste eximetur, si advertat, nos illam durationem non ex solâ contemplatione creaturarum rerum, sed ex contemplatione infinitæ Dei potentiæ ad creandum intelligere: Non enim creaturæ concipi possunt, ut per se existentes, sive durantes, sed tanquam per infinitam Dei potentiam, à quâ sola omnem suam durationem habent. Vid. propos. 12. part. 1. ejusque corollar.

Denique ne hic futilibus argumentis respondendo tempus consumamus, tantum hæc animadvertenda sunt: nempe distinctio inter æternitatem & durationem, & quod duratio sine rebus creatis, & æternitas sine Deo nullo modo sint intelligibiles: his enim probe perceptis facillimè ad omnia argumenta responderi poterit: unde his diutius immorari non necesse arbitramur.

C A P. XI.

De Concurſu Dei.

Circa hoc attributum parum aut nihil dicendum restat, postquam ostendimus Deum singulis momentis continuo rem quasi de novo creare; ex quo demonstravimus, res ex se nullam unquam habere potentiam ad aliquid operandum, nec se ad ullam actionem determinandas; hocque non tantum habere locum in rebus extra hominem; sed etiam in ipsâ humanâ voluntate. Deinde etiam ad quædam argumenta huc spectantia respondimus, & quamvis alia multa adferri solent, quia tamen præcipue ad Theologiam pertinent, iis hic supersedere animus est.

Attamen quia multi sunt, qui concursum Dei admittunt, statuuntque plane alio sensu, quàm quo nos cum tradidimus; observandum hic est, ut eorum fallaciam facillimè detegamus, id, quod antehac demonstravimus, nimirum quod tempus præsens nullam habeat connexionem cum tempore futuro, vide ax. 10. part. 1. hocque à nobis clarè distincteque

Etque percipiatur, atque ad hoc si modo probe attendatur, sine ullâ difficultate ad omnia illorum argumenta, quæ ex Philosophiâ peti possunt, responderi poterit.

Verum, ne quæstionem hanc frustra attigerimus; ad eam in transitu respondebimus, qua quaeritur; *an Dei conservationi aliquid accedat, cum rem determinat ad operandum*, atque ubi de motu locuti sumus, jam hujus responsionem utcunque attigimus. Diximus enim Deum eandem quantitatem motus in naturâ conservare. Quare si ad totam naturam materiæ attendamus, illi nihil novi accedit; At respectu rerum particularium aliquo modo potest dici illi aliquid novi accedere: Quod an etiam locum habeat in rebus spiritualibus, non videtur: nam illa ab invicem ita dependere non apparet. Denique cum partes durationis nullam habeant inter se connexionem, possumus dicere, Deum non adeo propriè res conservare, quam procreare; quare, si homo jam determinatam libertatem habeat ad aliquid agendum, dicendum est, Deum illo tempore cum ita creasse. Atque huic non obstat, quod humana voluntas sæpe a rebus extra se positis determinetur, & omnia vicissim, quæ in naturâ sunt, à se invicem ad aliquid operandum determinantur: nam etiam illa a Deo ita determinata sunt. Nulla enim res voluntatem determinare; nec vicissim voluntas determinari, nisi a solâ potentiâ Dei potest. Verum quomodo hoc cum humanâ libertate non pugnet, si-ve quomodo Deus id efficere possit servatâ humanâ libertate, fatemur nos ignorare, quâ de re jam sæpius locuti sumus.

Quomodo De: Conservatio se habeat in rebus determinatis ad operandum.

Hæc sunt, quæ circa attributa Dei dicere decreveram, quorum nullam huc usque tradidi divisionem. Illa autem, quæ passim traditur ab Authoribus; nempe qua dividunt attributa Dei in incommunicabilia, & communicabilia, ut verum fatear, magis videtur divisio nominis, quam rei. Nec enim scientia Dei cum scientia humana magis convenit, quam canis, signum cœleste, cum cane, qui est animal latrans, & fortè adhuc multo minus.

Divisionem attributorum Dei vulgarem magis esse nominis, quam rei.

*Autoris
propria Di-
visio.*

Nos verò hanc damus divisionem. Attributa Dei alia sunt, quæ actuosam ejus essentiam explicant, alia, quæ quidem nihil actionis, sed ejus modum existendi exponant. Hujus generis sunt, unitas, æternitas, necessitas &c. Illius verò intelligentia, voluntas, vita, omnipotentia &c. Hæc divisio satis clara & perspicua est, & omnia Dei attributa complectitur.

C A P. XII.

De Mente Humana.

TRanseundum jam est ad substantiam creatam, quam in extensam & cogitantem divisimus. Per extensam materiam sive substantiam corpoream intelligebamus. Per cogitantem vero mentes humanas tantum.

*Angelorum esse
Metaphysicæ, sed
Theologicæ
consideramus.*

Et quamvis Angeli etiam creati sint, quia tamen lumine naturali non cognoscuntur, ad Metaphysicam non spectant. Eorum enim essentia & existentia non nisi per revelationem notæ sunt, adeoque ad solam Theologiam pertinent, cujus cognitio cum sit prorsus alia, sive toto genere diversa à cognitione naturali, nullo modo cum illa miscenda est. Nullus igitur expectet nos de angelis aliquid dicturos.

*Mentem
humanam
non esse ex
traduce, sed
à Deo crea-
ri: at,
quando
creatur, ne-
sciri.*

Redeamus ergo ad mentes humanas, de quibus jam pauca restant dicenda, sed tantum monendum, nos de tempore creationis mentis humanæ nihil dixisse, quia non satis constat, quo tempore Deus ipsam creat; cum sine corpore possit existere. Hoc satis constat, illam non esse ex traduce; nam id tantum locum habet in rebus, quæ generantur, nempe in modis alicujus substantiæ: substantia autem ipsa generari non potest; sed tantum à solo Omnipotente creari, ut satis in præcedentibus demonstravimus.

*Quo sensu
anima hu-
mana sit
mortalis.*

De ejus vero immortalitate ut aliquid addam. Satis constat nos de nulla re creata posse dicere, quod ejus natura implicet, ut à potentia Dei destruat: nam qui potestatem habuit

buit rem creandi, etiam potestatem habet ipsam destruendi. Adde, quod jam satis demonstravimus, nullam rem creatam sua natura ne momento quidem posse existere; sed continuo à Deo procreari.

Verum, quamvis ita res sit, tamen clarè & distinctè vide-
 mus, nos nullam ideam habere, qua concipiamus substan-
 tiam destrui, sicut habemus ideas corruptionis & generatio-
 nis modorum: clarè enim concipimus, ubi ad corporis huma-
 ni fabricam attendimus, talem fabricam posse destrui; & non
 æque, ubi ad substantiam corpoream attendimus, concipimus
 ipsam annihilari posse. Denique Philosophus non quærit id,
 quod summa potentia Deus potest facere, sed de rerum na-
 tura ex legibus, quas Deus ipsis indidit, judicat; quare id
 judicat fixum ac ratum esse, quod ex illis legibus fixum esse
 ac ratum concluditur; quamvis non neget, Deum illas leges
 & cætera omnia mutare posse; Quapropter nos etiam non
 inquirimus, ubi de anima loquimur, quid Deus facere pos-
 sit, sed tantum quid ex naturæ legibus sequatur.

Cum autem ex ipsis clarè sequatur substantiam, nec per se,
 nec per aliam substantiam creatam destrui posse, ut jam ante-
 hac, ni fallor, abunde demonstravimus, mentem esse im-
 mortalem statuere cogimur ex legibus naturæ. Et si rem ad-
 huc penitius introspicere volumus, evidentissimè demonstra-
 re poterimus, illam esse immortalam. Nam, ut modo demon-
 stravimus, animam immortalam esse, ex legibus naturæ clarè
 sequitur. Leges autem illæ naturæ sunt decreta Dei lumine na-
 turali revelata, ut etiam ex antecedentibus evidentissimè con-
 stat. Decreta deinde Dei immutabilia esse, jam etiam demon-
 stravimus. Ex quibus omnibus clarè concludimus, Deum suam
 immutabilem voluntatem circa durationem animarum ho-
 minibus non tantum revelatione, sed etiam lumine naturali
 patefecisse.

Nec obstat, si aliquis objiciat, Deum leges illas naturales ali-
 quando destruere ad efficienda miracula; nam plerique ex
 pr-

*Quo vero
sensu im-
mortalis.*

*Illius im-
mortalitas
demonstra-
tur.*

*Deum non
contra, sed
suprà na-*

turam agere, & quid hoc sit, eum. h. m. a. v. em. prudentioribus Theologis concedunt, Deum nihil contra naturam agere, sed supra naturam; hoc est, ut ego explico, Deum multas etiam leges operandi habere, quas humano intellectui non communicavit, quæ si humano intellectui communicatæ essent, æque naturales essent, quam cæteræ.

Unde liquidissimè constat mentes esse immortales, nec video, quid de anima humana in genere hoc in loco dicendum restet. Nec etiam de ipsius functionibus speciatim aliquid restaret dicendum; nisi argumenta quorundam Authorum, quibus efficere conantur, ut id, quod vident & sentiunt, non videant neque sentiant, me invitarent ad ipsis respondendum.

Cur aliqui putent, voluntatem non esse liberam. Putant aliqui se posse ostendere, voluntatem non esse liberam; sed semper ab alio determinari. Atque hoc inde putant, quia per voluntatem intelligunt quid ab anima distinctum, quod ut substantiam considerant, cujus natura in eo solo consistat, quod sit indifferens. Nos autem, ut omnem amoveamus confusionem, rem prius explicabimus, quo factò facillime eorum fallacias argumentorum detegemus.

Quid sit voluntas. Mentem humanam diximus esse rem cogitantem; unde sequitur illam ex sola sua natura, in se sola spectata, aliquid agere posse, videlicet cogitare, hoc est, affirmare & negare. Hæ vero cogitationes, vel determinantur à rebus extra mentem positis, vel à sola mente; quandoquidem & ipsa est substantia, ex cujus essentia cogitante multæ actiones cogitativæ sequi possunt, & debent. Actiones autem illæ cogitativæ, quæ nullam aliam sui causam agnoscunt, quam mentem humanam, *volitiones* vocantur; Mens vero humana, quatenus concipitur, ut causa sufficiens ad tales actiones producendas, *voluntas* vocatur.

Dari voluntatem. Quod autem anima talem potentiam habeat, quamvis à nullis rebus externis determinetur, commodissimè explicari potest exemplo asinæ Buridani. Si enim hominem loco asinæ ponamus in tali æquilibrio positum, homo, non pro re cogitante, sed pro turpissimo asino erit habendus, si fame & siti pereat.

percat. Deinde etiam idem liquet ex eo, quod, ut antehac diximus, etiam de rebus omnibus dubitare, & non tantum ipsa, quæ in dubium revocari possunt, ut dubia judicare, sed tanquam falsa explodere voluimus. Vid. Cartes. Princip. part. I. Art. 39.

Porro notandum, quamvis anima à rebus externis determinetur ad aliquid affirmandum aut negandum, non tamen ^{Eamque esse liberam.} ipsam ita determinari, ac si à rebus externis cogeretur; sed ipsam semper liberam manere. Nam nulla res habet potestatem ipsius essentiam destruendi; quare id quod affirmat & negat, semper liberè affirmat & negat, ut satis in quarta Meditatione explicatum est. Unde si quis quærat, cur anima hoc aut illud vult, hoc aut illud non vult, ipsi respondebimus, quia anima est res cogitans, hoc est, res, quæ ex sua natura potestatem habet volendi & nolendi, affirmandi & negandi; hoc enim est esse rem cogitantem.

Hisce sic explicatis, argumenta adversariorum videamus; ^{Nec confundendam cum appetitu.}
 I. Argumentum tale est. *Si voluntas possit velle contra ultimum intellectus dictamen, si possit appetere contrarium bono, ab ultimo intellectus dictamine prescripto, poterit appetere malum, sub ratione mali: At absurdum est posterius. Ergo & prius.* Ex hoc argumento clarè videre est, ipsos non intelligere, quid sit voluntas; confundunt enim ipsam cum appetitu, quem habet anima, postquam aliquid affirmavit aut negavit, quod didicerunt à suo Magistro, qui voluntatem definivit, appetitum sub ratione boni. Nos vero voluntatem dicimus esse ^{ad} affirmare hoc bonum esse & contra, ut jam antehac abunde explicuimus circa causam erroris, quem demonstravimus ex eo oriri, quod voluntas latius pateat, quam intellectus. Si autem mens non affirmasset id bonum esse, ex eo quod libera est, nihil appeteret. Quare ad argumentum respondemus concedendo, mentem nihil posse velle contra ultimum intellectus dictamen, hoc est, nihil posse velle, quatenus supponitur nolle, ut hic supponitur, ubi dicitur ipsam aliquam rem judicasse malam.

lam, hoc est, aliquid noluisse; negamus tamen illam absolute id, quod malum est, non potuisse velle, hoc est, bonum judicare: id enim esset contra ipsam experientiam: multa enim quæ mala sunt, bona, & contra quæ bona sunt, mala esse judicamus.

*Ne aliquid
esse præter
ipsum men-
tem.*

2. Argumentum est vel si mavis ^{1^{um}} quia huc usque nullum fuit. Si voluntas, ad volendum non determinetur ab ultimo intellectus practici judicio; ergo seipsam determinabit. At voluntas seipsam non determinat, quia ex se & natura sua est indeterminata. Hinc sic argumentari pergunt. Si voluntas ex se, & sua natura est indifferens ad volendum & non volendum, non potest à se ipsa determinari ad volendum: quod enim determinat, tam debet esse determinatum quam est indeterminatum, quod determinatur. At voluntas considerata, ut determinans seipsam, tam est indeterminata, quam est considerata eadem ut determinanda: nihil enim ponunt adversarii in voluntate determinante, quod non idem sit in voluntate aut determinanda, aut determinata, neque vero aliquid hic poni potest. Ergo voluntas non potest à se ipsa ad volendum determinari. Si non à se ipsa: Ergo aliunde. Hæc sunt ipsissima verba Heereboordii Professoris Leidensis, quibus satis ostendit se per voluntatem, non mentem ipsam intelligere; sed aliquid aliud extra mentem, aut in mente, veluti tabulam rasam omnicoognitione carentem, & capacem cuius picturæ recipiendæ, vel potius tanquam pondus in æquilibrio, quod à quolibet pondere in utramvis partem pellitur, prout pondus adventitium determinatum est; vel denique aliquid, quod nec ipse, nec ullus mortalium ulla cogitatione assequi potest. Nos modo diximus, imò clarè ostendimus, voluntatem nihil esse præter mentem ipsam, quam rem cogitantem vocamus, hoc est, affirmantem & negantem; unde clarè colligimus, ubi ad solam naturam mentis attendimus, eam æqualem potestatem habere affirmandi & negandi; id enim, inquam, est cogitare. Si nos itaque ex eo, quod mens cogitat, concludimus, ipsam potestatem habere affirmandi & negandi; cur igitur causas quærimus adventitias.

effi-

efficiendi id, quod ex sola natura rei sequitur. At dices, ipsa mens non magis est determinata ad affirmandum, quam ad negandum; ideoque concludes, nos necessario causam querere debere, qua ipsa determinetur. Sed ego contra arguor, si mens ex se & sua natura tantum esset determinata ad affirmandum (quamvis impossibile sit hoc concipere, quamdiu ipsam rem cogitantem esse cogitamus), tum illa ex sola sua natura tantum affirmare, nunquam vero, quamvis concurrant quotvis causæ, negare posset: Si vero neque ad affirmandum, neque ad negandum determinata sit, neutrum facere poterit: si denique ad utrumque habet potestatem, quod habere modo ostendimus, utrumque efficere poterit ex sola sua natura, nulla adjuvante alia causa, quod clarè constabit iis omnibus, qui rem cogitantem, ut rem cogitantem, considerant; hoc est, qui attributum cogitationis à re ipsa cogitante, à qua non nisi ratione distinguitur, nullo modo separant, quemadmodum adversarii faciunt, qui rem cogitantem ab omni cogitatione denudant, ipsamque ut materiam illam primam Peripateticorum fingunt. Quare ad argumentum sic respondeo, & quidem ad majorem. Si per voluntatem intelligit rem omni cogitatione spoliata, concedimus voluntatem ex sua natura esse indeterminatam: At negamus, voluntatem esse quid omni cogitatione spoliatum, & contra statuimus esse cogitationem, hoc est, potentiam ad utrumque, nempe ad affirmandum & ad negandum, qua certè, nihil aliud intelligi potest, quam causa sufficiens ad utrumque. Deinde etiam negamus, quod, si voluntas indeterminata esset, hoc est, omni cogitatione spoliata, alia aliqua causa adventitia, quam Deus infinita sua potentia creandi, ipsam determinare posset: Rem enim cogitantem sine ulla cogitatione concipere, idem est, ac rem extensam sine extensione concipere velle.

Denique ne opus sit, hic plura argumenta recensere, mones tantum, Adversarios, quia voluntatem non intellexerunt,

*Cur Philo-
sophi men-
tem cum
rebus cor-
poris con-
siderant.*

nec ullum clarum & distinctum mentis conceptum habuerunt, mentem cum rebus corporeis confudisse: quod inde ortum duxit, quia verba, quæ ad res corporeas usurpare solent, ad res spirituales, quas non intelligebant, significandas usurparunt, assueti enim fuerunt, corpora illa, quæ à causis externis æquipollentibus, & planè contrariis, versus contrarias partes propelluntur, quapropter in æquilibrio sunt, indeterminata vocare. Cum igitur voluntatem indeterminatam statuunt, ipsam etiam, ut corpus in æquilibrio positum, videntur concipere; & quia illa corpora nihil habent, nisi quod à causis externis acceperunt, (ex quo sequitur illa semper à causa externa determinari debere) idem in voluntate sequi putant. Sed quomodo res se habeat, jam satis explicuimus, quare hic finem facimus.

De substantia vero extensa jam antehac satis etiam locuti sumus, & præter has duas nullas alias agnoscimus. Quod ad accidentia realia attinet, & alias qualitates, satis illa explorata sunt, nec opus est, iis refellendis, tempus impendere, quare hic manum de tabula tollimus.

F I N I S.